

D

リフト・ガレージ機器

LIFT AND GARAGE EQUIPMENT

PASCAL AUTO LIFT

パスカルリフト(プレートタイプ)



パスカルリフトシリーズの基本バージョンです。

DPL-30-S (スライドプレート)の主な寸法

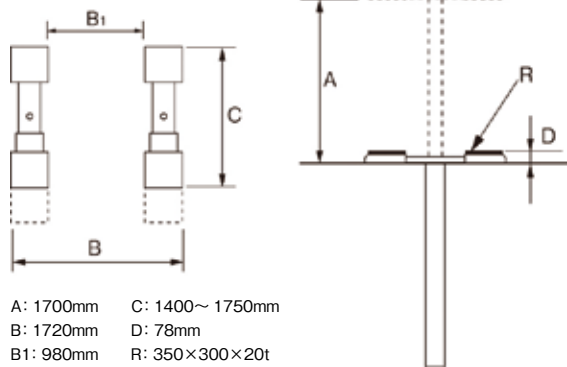

型式	DPL-30P	DPL-30-S
能力 kg	3,000	
対象車種	軽自動車~普通自動車(除くワンボックス車・トラック型車)	
揚程・ラム芯間距離 mm	1,700, 1,350	
受部方式・プレート寸法 mm	固定プレート、1,400L×550W	スライドプレート、1,400~1,750L×370W
ラム径・上昇時間 mm・秒	φ106、約39(50Hz)	
同調方式・駆動方式	油圧同調式、電動油圧式	
操作方法・モーター V kW	リモコンスイッチ、三相 AC200 2.2	
オプション	プレートリフトアタッチメント(PLA-2C、-3、-4、-15)、PLLA-H	

PASCAL AUTO LIFT

パスカルリフト(スイングアームタイプ)



いろいろな車種に対応できるアーム式。小型トラック向けに最適です。

DPL-40TFの主な寸法

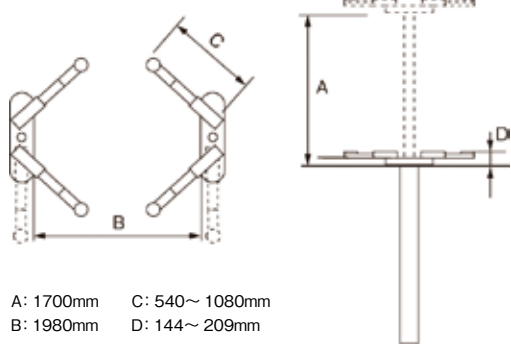

型式	DPL-30TF	DPL-40TF
能力 kg	2,000	4,000
対象車種	軽自動車~普通自動車・小型トラック(除くロングボディ車)	
揚程・プランジャー芯間距離 mm	1,700, 1,350	1,700, 2,200
アーム長さ mm	450~900	540~1,080
ラム径・上昇時間 mm・秒	φ106、約39(50Hz)	φ135、約55(50Hz)
同調方式・駆動方式	油圧同調式、電動油圧式	
操作方法・モーター V kW	リモコンスイッチ、三相 AC200 2.2	
オプション	トラックアダプター(DPL-FT-OP-H、-L、-LS、-PS、DPL-FT-OP-50)	

Zパスカリフト(プレート&スイングアーム兼用タイプ)

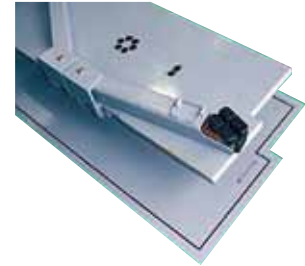

写真はフラットキット付のDPL-40ZFK型

- アーム式とプレート式の良い点を兼ね備えたリフトです。軽自動車から普通自動車、小型トラックと幅広い車種に適用できます。



DPL-40ZFKの主な寸法

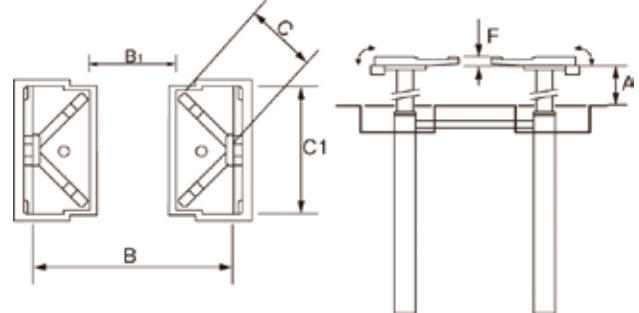

A: 1,700mm B1: 900mm C1: 1,400mm
 B: 2,050mm C: 598~1,100mm F: 109~145mm
 *B: プレート外々寸法

- スイングアームを使わない時はプレート側面に回転収納され、埋設方式で設置すれば、プレートアーム共に床面と同一にフラットにすることができます。

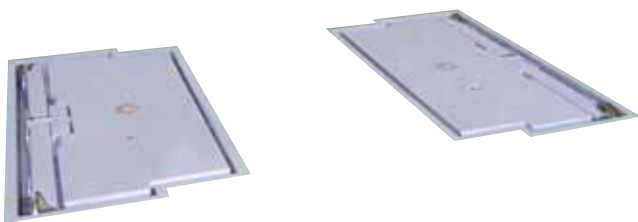

- フラットキットを装備するとリフトの上昇に合わせ、ピットを床面と同一にカバーすることができます。足元を気にせず作業効率が図れます。



型 式	DPL-40ZFK
能 力	kg 3,000
対 象 車 種	軽自動車~普通自動車・小型トラック (除くロングボディ車)
揚 程	mm 1,700
プランジャー芯間距離	mm 1,450
プ レ ー ト 寸 法	mm 1,400L×575W
ア ー ム 長 さ	mm 598~1,100
ラ ム 径	mm φ135
上 昇 時 間	秒 約55(50Hz)
同 調 方 式	油圧同調式
駆 動 方 式	電動油圧式
モ ー タ ー	V kW 三相 AC200 2.2
操 作 方 法	リモコンスイッチ
本 体 重 量	kg 約1,050
オ プ シ ョ ン	プレートリフトアタッチメント (PLA-3、-4、-15) トラックアダプター (DPL-FT-OP-H、DPL-FT-OP-50、 -L、-LS、-PS、PLLA-H)

*フラットキット無(型式: DPL-40Z)

タンデムリフト(2系統油圧回路式)



DPL-TP30A(B)ZMF
スライドプレート/アーム垂直上昇型(フラットキット付)

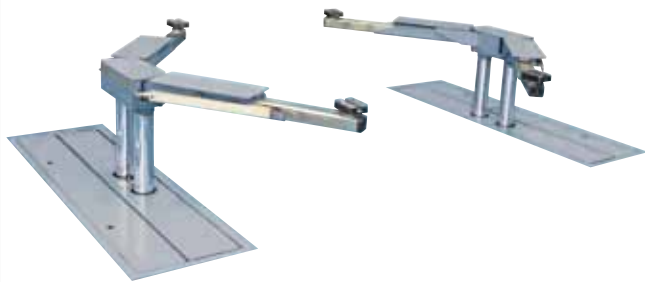

DPL-TP30FMF/AMF
フラットアーム型(フラットキット付)

- ラム径を従来のリフトのラム径に比べ、約30%(DPL-P40比)細くした斬新なデザインで、作業者に対し開放感を持たせています。
- 左右のリフト各々は、偏荷重に対応するため前後にラムを2本ずつ配し、安定した整備作業ができます。
- 油圧回路を2系統に装備したことにより、安全性が飛躍的に向上しました。
- オイルリークの警告ランプはリモコンスイッチに、オイルリークの表示装置はシリンダー本体に装備されています。
- リモコンスイッチは防滴型で、操作電圧は感電しにくいDC24V低電圧制御方式を採用しています。
- 電源は一定時間内(未操作5分間)で自動OFFコントロールされ、誤操作が防止できます。
- 油圧ポンプユニットは過負荷自動電源遮断機付です。
- 停電時の緊急下降は手動バルブにて可能です。
- 車両の洗車リフトとして使用可能です。
(埋設ポンプ式・フラットキット付は不可)

型 式	DPL-TP30シリーズ	
対 象 車 種	軽～普通乗用車、RV車、小型トラック (ロングボディは除く)	
能 力	kg	3,000
揚 程	mm	1,800
ラム芯間距離	mm	1,450(プレート/プレートアーム兼用型) 2,200/2,400(アーム専用型)
ラム径×本数	mm	右φ85×2、左φ85×2
駆 動 方 式	電動油圧式	
操 作 方 式	リモコンスイッチ	
モ ー タ ー	V kW	三相 AC200 2.2
使 用 オ イ ル	油圧作動油 (ISO VG46相当)	
使 用 油 量	L	埋設ポンプ式 約133 床上ポンプ式 約145
上 昇 時 間	秒	約53/約44(50Hz/60Hz)

●タンデムリフトのバリエーション

リフト型式	油圧ポンプユニット	受台の形状	設置方式
DPL-TP30F	床 上 設 置 型	アーム型	床上
DPL-TP30SM		スライドプレート型	
DPL-TP30FMF		フラットアーム型(フラットキット付)	埋 設
DPL-TP30FMWF		フラットアーム型・ワイド型(フラットキット付)	
DPL-TP30ZSM		スライドプレート/アーム(回転収納式) (フラットキット無)	
DPL-TP30BZMF-Y		スライドプレート/アーム垂直上昇型 (ロングプレート・フラットキット付)	
DPL-TP30BZMF-YS		スライドプレート/アーム垂直上昇型 (ショートプレート・フラットキット付)	
DPL-TP30AF		アーム型	
DPL-TP30ASM	埋 設 置 式	スライドプレート型	埋 設
DPL-TP30AMF		フラットアーム型(フラットキット付)	
DPL-TP30AMWF		フラットアーム・ワイド型(フラットキット付)	
DPL-TP30AZM		スライドプレート/アーム(回転収納式)型 (フラットキット無)	
DPL-TP30AZMF-Y		スライドプレート/アーム垂直上昇型 (ロングプレート・フラットキット付)	
DPL-TP30AZMF-YS		スライドプレート/アーム垂直上昇型 (ショートプレート・フラットキット付)	

●アタッチメント

プレートリフトアタッチメント PLA-2C	プレート型&Z型に 標準付属	
乗用車用受金	アーム型&Z型に 標準付属 (Y/YS型除く)	
クイックアタッチメント	Y/YS型に 標準付属	

ラプラスリフト

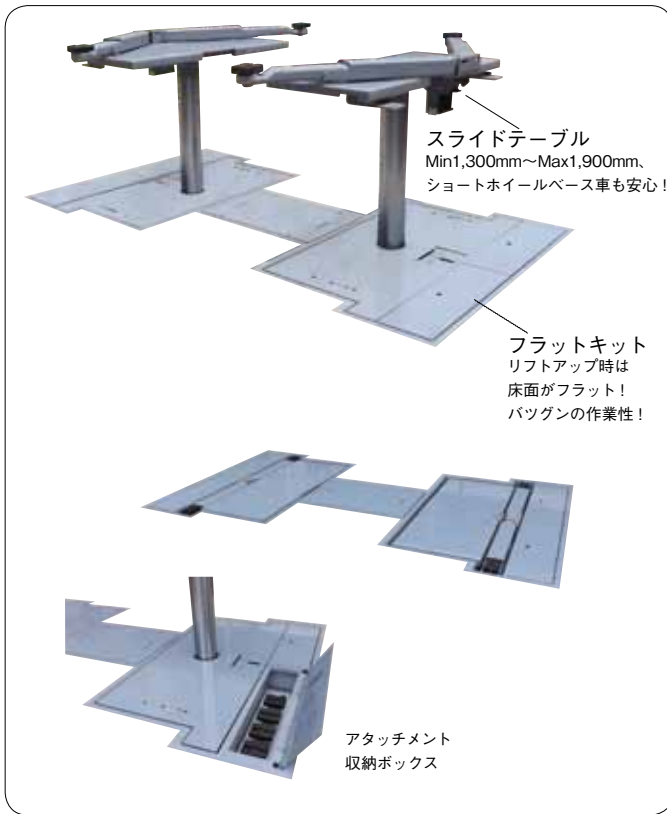

- 高圧シリンダーを採用した、安全メカニカルロック装備のリフトです。
- 能力3.5ton。力持ちリフトです。

型 式	DPL-L35AZF	
能 力 kg	3,500	
対 象 車 種	軽~普通乗用車、ワンボックス車、RV車 軽~小型トラック(ロングボディを除く)	
揚 程 mm	1,800	
ラム芯間距離 mm	1,500	
同 調 方 式	フレーム連結方式	
ラ ム 径 φmm	140	
受 台 形 状	スライドプレート/アーム兼用型 (Zアーム自動垂直上昇)	
駆 動 方 式	電動油圧	
操 作 方 式	リモコンスイッチ	
安 全 装 置	メカニカル降下止め装置 他	
モ ー タ ー V kW	三相 AC200 2.2	
エ ア ー 圧 MPa	0.7	
使用オイル	油圧作動油 (ISO VG46相当)	
使 用 量 L	16 (タンク12+リフト4)	
上 昇 時 間 秒	約50/約42 (50Hz/60Hz)	
本 体 重 量 kg	約2,200	
標 準 付 属 品	乗用車用受ゴム プレートリフトアタッチメント(PLA-2C)	
オ プ シ ョ ン	トラック用受金4個(F130-OP-03) ネジ式受金4個(F130-OP-02) 延長台4個(F130-OP-04) プレートリフトアタッチメント(PLA-3,-4,-15,PLLA-H)	

クリオスリフトII



- 爪&ラック方式(エアー操作)のメカニカルロックが装備。より安全により安心して作業ができます。
- 高圧シリンダー内蔵の二重構造の為、オイル漏れなどの事故が起きにくい設計です。
- 柱間距離は、1,450mm(スライドプレートアーム兼用式)、2,200mm(アーム式)とワイドに、揚程も1,800mmと高揚程になっています。

型 式	DPL-302AF	DPL-302AMF	DPL-302AZMF	DPL-302AZMF-V
上部受台形状	アーム	フラットアーム	スライドプレート回転収納アーム	スライドプレート垂直昇降アーム
受台設置方法	床上式		埋設式	
フラットキット	無		付	
対 象 車 種	軽~普通乗用車・軽~小型トラック(除くロングボディ車)・ワンボックス車・RV車			
プレート寸法 mm		-	1,300~1,900L×550W	1,300~1,900L×468W
アーム寸法 mm	525~925		600~1,100	605~1,070
能 力 kg	3,000			
揚 程 mm	1,800			
ラム芯間距離 mm	2,200		1,450	
駆動方式/ラム径 mm	電動油圧式(リモコン操作) / φ120			
安全装置/同調方式	メカニカルロック式(回転ラック&爪方式) / 油圧同調方式			
モーター/エアー源 V kW / MPa	三相 AC200 2.2 / 0.6~0.7			
上 昇 時 間 秒	約49/約41 (50Hz/60Hz)			
使用オイル/使用量 L	油圧作動油 (ISO VG46相当) / 約24			
本 体 重 量 kg	約1,400		約1,700	
標 準 付 属 品	乗用車用受ゴム、作動油20L		乗用車用受ゴム、 プレートリフトアタッチメント(PLA-2C)、作動油20L	
オ プ シ ョ ン	プレートリフトアタッチメント(PLA-3、-4、-15、PLLA-H)、トラックアダプター(DPL-FT-OP-H、-L、-LS) BMW用受ゴム(DPL-FT-OP-BM)、低床乗用車用受ゴム(DPL-FT-OP-PS)、かさ上げアタッチメント(DPL-FT-OP-50)			

*洗車には適しません。またSS設置はできません。

TETRAS AUTO LIFT

テトラスリフト



ML0322

型 式	ML0322	ML0337
能 力 kg	3,000	
マルチプレート	スライド&旋回式	
油圧ユニット	内蔵	
受 台 寸 法 mm	1,500~2,170L×410W	
マスト芯間距離 mm	1,600	
揚 程 mm	1,800	
上 昇 時 間 秒	約58/約48(50Hz/60Hz)	約36/約30(50Hz/60Hz)
下 降 時 間 秒	20(能力負荷時)	
モ ー タ ー V kW	三相 AC200 2.2	三相 AC200 3.7
エ ア ー 圧 MPa	0.7	
駆 動 方 式	電動油圧式	
使 用 油 量 L	30	
本 体 重 量 kg	2,660	2,670
標 準 付 属 品	受けブロック、アタッチメント(ショート、ロング)	
オ プ シ ョ ン	リーフスプリング専用アタッチメント、 スーパーロングアタッチメント、 小物収納ポケット、受けゴムプレート	

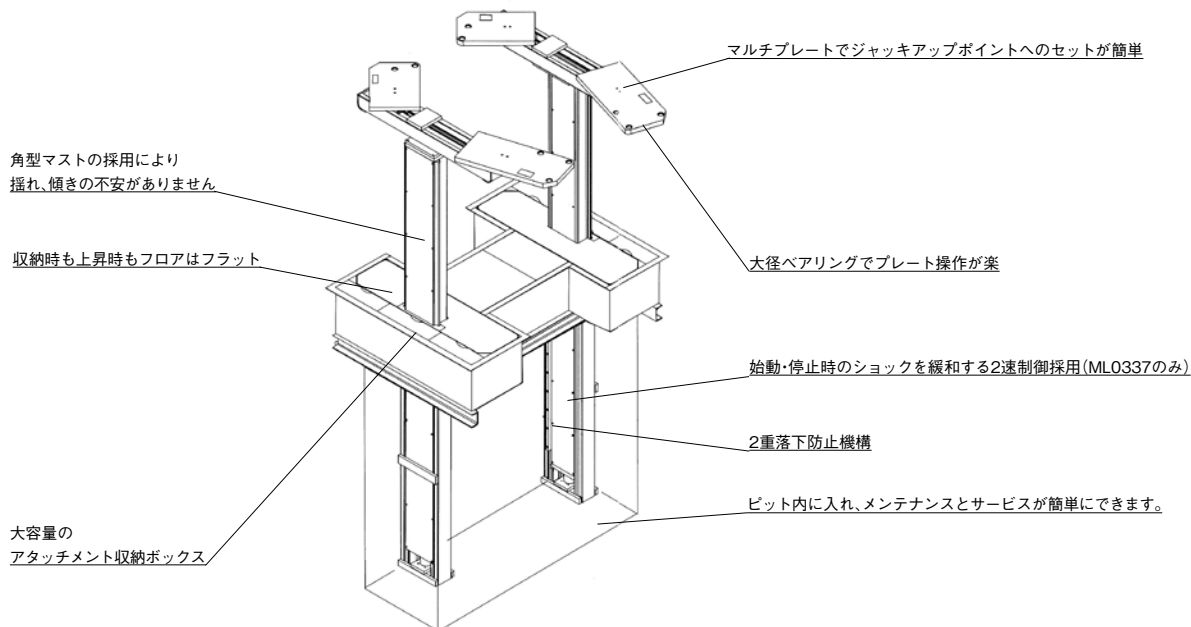

PASCAL AUTO LIFT FOR FORKLIFT

フォークリフト用パスカルリフト



DPL-80FPV

フォークリフト用に設計されたパスカルリフトで数々の安全装置が
装備されています。

型 式	DPL-50FP	DPL-80FPV
能 力 kg	5,000	最大8,000
対象フォークリフト ton	1~3	1~3.75
揚 程 mm	1,700	1,700
ラ ム 径 mm	φ135	φ135
プ レ ー ト 寸 法 mm	700~900L×300W	700~1,000L×352W
モ ー タ ー V kW	三相 AC200 2.2	三相 AC200 3.7
標 準 付 属 品	ラッシングベルト 重心位置確認バー 重心位置プレート	ラッシングベルト

* DPL-80FPVの安全装置
電源ボタン投入時長押し機能、オートパワーオフ機能、自己診断機能、
定期点検お知らせタイマー、リリーフバルブ、チャッキ弁、サーマルリレ
リフト動作&ラッシングベルト装着案内音声装置

ゲートリフトⅢ(門型2柱リフト)電動油圧／油圧同調方式



GPY-32NA

- 左右連結ベースが無いので、車の入退出が容易です。
ミッションジャッキ、作業台もフリースルー、作業中つまずきがありません。
- トップビームは建屋高さに合わせて4.2～3.1m (GPY-27NAは4.0～3.1m)の間で9段階に位置の設定ができます。
- ラック&ツメ方式のメカニカルロック。
- 受金抜け止めピン・自動アーム振れ止め装置などの安全装置が装備されています。

型 式	GPY-27NA	GPY-32NA	GPY-32NAW
対 象 車 種	軽～普通自動車、小型トラック(ロングボディは除く)		
能 力 kg	2,700	3,200	
揚 程 mm	1,700	1,800	
ア ー ム	オフセットアーム		
本 体 寸 法	全 幅 mm	3,465	3,746
	奥 行 mm	1,230	
	全 高 mm	4,013	4,208
安 全 装 置	メカニカルロック機構(ラック&爪)、安全弁、サーマルリレー、アーム振れ止め装置、アタッチメント抜け止め		
操 作 方 式	レバー式(片手操作)		
上 昇 時 間 秒	約50/約42 (50Hz/60Hz)	約60/約50(50Hz/60Hz)	
下 降 時 間 秒	約35(能力負荷時)		
駆 動 方 式	電動油圧 油圧同調		
モ ー タ ー V kW	三相 AC200 1.5		
エ ア ー 圧 MPa	0.7～1.0		
本 体 重 量 kg	約1,000		
洗 車 対 応	不可	可	
使用オイル	油圧作動油(ISO VG32)		
使用油量 L	11		
標準付属品	ネジ式受金、ベースアンカー		
オ プ シ ョ ン	クイック受金(QA-1)、ツバ付ロング受台(TA-1) 延長台H(TA-3)、延長台L(TA-4) 受金ラック(UR-1)、ルーフセンサー(ZY-OP-1)		

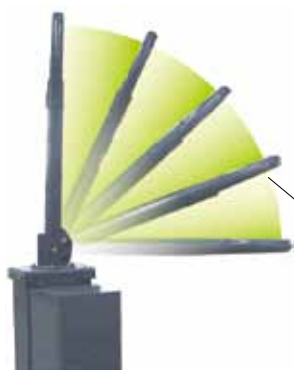

トップビーム

建屋高さに合わせて4.2m～3.1m (GPY-27NAは4.0m～2.8m)の間で9段階に位置の設定ができます。

*トップビームを埋設ベース式にするタイプもあります。
詳細については別途ご相談下さい。



乗用車、RV車等のドアを大きく開けられるので乗り降りが楽で効率良い作業ができます。



3段伸縮アーム

前後アームに3段伸縮アームを採用し、幅広い車両のセッティングが可能です。受金抜け止めピン標準装備。(GPY-27NAは前アーム2段伸縮、後アーム3段伸縮)

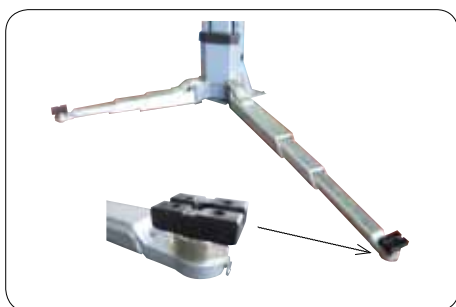

洗車仕様

GPY-32NAW

アーム・受金はメッキ仕上げ、ボルト類は全てステンレスを使用しています。

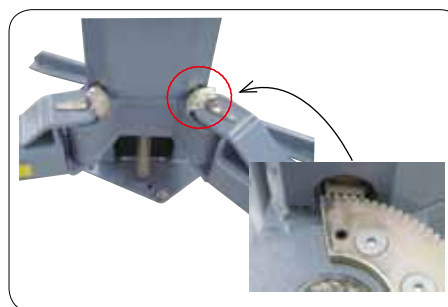
自動アーム
振れ止め機構

下限から200mm上がると、ギヤ噛み込み式で自動ロックします。下限から200mm間は自動ロック解除しアーム旋回がフリーとなり解除レバーは不要です。

ゲートリフトⅡ(門型2柱リフト) 電動油圧/ワイヤー同調方式



GLY-40

- 余裕の4t、軽乗用車から小型トラックまで幅広いサービスに対応できます。
- メカニカルロック機構、アーム旋回自動ロック装置、ルーフセンサーなど徹底した安全装置が装備されています。

型 式	GLY-40	GLY-40S
対 象 車 種	軽～普通乗用車・小型トラック(ロングボディは除く)	
能 力 kg	4,000	
揚 程 mm	1,750	
全 高 mm	3,758	
全 幅 mm	3,550	3,250
有 効 内 幅 mm	2,860	2,560
奥 行 mm	1,230	
上 昇 時 間 秒	約65/約55 (50Hz/60Hz)	
下 降 時 間 秒	約35(能力負荷時)	
操 作 方 式	上昇: 押ボタン 下降: レバー式	
安 全 装 置	メカニカルロック機構(ラック&爪)、ルーフセンサー、安全弁、サーマルリレー、アーム振れ止め装置、アタッチメント抜け止め	
駆 動 方 式	電動油圧・ワイヤー同調	
モ ー タ ー V kW	三相 AC200 1.5	
本 体 重 量 kg	約800	
使用オイル/油量 L	油圧作動油(ISO VG32) / 11	
洗 車	不可	
標 準 付 属 品	ネジ式受台、ベースアンカー	
オ プ シ ョ ン	クイック受台(QA-1)4個、ソパ付ロング受台(TA-1)4個 延長台H(TA-3)4個、延長台L(TA-4)4個 配管カバー(GLY-K1)一式 モーターカバー(GLY-K2)一式 短縮パイプ(GLY-P1)2個	

ウォールリフト(1柱式リフト)



- 設置スペースが小さいので工場フロアを有効に利用でき、狭い作業場でも車の出入りが容易です。
- 階上など既設フロアに簡単に設置でき、また、移設も容易です。
- マストは溝形鋼2本を巾広く向い合わせて使用しているため、ねじれに強く安定性も優れています。

型 式	SPY-25C
能 力 kg	2,500
対 象 車 種	軽～普通乗用車、小型トラック
モ ー タ ー V kW	三相 AC200 2.2
駆 動 方 式	油圧シリンダー チェーン
上 昇 時 間 秒	35/30(50Hz/60Hz)
ア ー ム 長 さ mm	545~795
受 金 高 さ mm	150
受 金 高 さ 調 整 mm	70
揚 程 mm	1,700
操 作 方 式	上昇(押ボタン) 下降(レバー)
設 置 面 積 m ²	3.1
本 体 寸 法 mm	1,595L×1,990W×2,815H
本 体 重 量 kg	約1,000
安 全 対 策	チェーン切断時落下防止、自然落下防止、過負荷防止、上昇限自動停止

*標準付属品: 乗込傾斜台2個 アーム引寄せ棒1本 工具受皿1枚 受金ゴム4個
*オプション: トラック用受金 片持ちブラケット

イーグルリフトII(低床式)



EGY-25LN-SL

- プレートを極限の薄さで設計しました。床上設置の場合、低床車も安心して乗り込めます。
SLタイプはプレートがスライドします。
- 左右プレートの段差補正機能と下降速度制御弁が装備されています。

型 式	EGY-25LN	EGY-25LMN	EGY-25LN-SL	EGY-25LMN-SL
能 力 kg	2,500			
対 象 車 種	軽～普通乗用車 (RV・トラックは除く)			
揚 程 mm	1,800			
プ レ ー ト 寸 法 mm	1,400L×650W		1,460～2,100L×682W	
全 長 mm	1,830	1,400	1,850	1,460
全 幅 mm	2,100		2,151	
全 高 mm	100		105	
駆 動 方 式	電動油圧式			
上 昇 時 間 秒	約45 / 約38 (50Hz / 60Hz)			
下 降 時 間 秒	約33 (能力負荷時)			
モ ー タ ー V kW	三相 AC200 2.2			
エ ア ー 圧 MPa	0.7～1.0			
安 全 装 置	降下止め装置 (ラック&爪方式) 急速下降防止弁 (ヒューズ弁) 過負荷防止装置 (安全弁・サーマルリレー)			
油圧ユニット位置	別置			
使 用 オ イ ル	油圧作動油 (ISO VG32)			
使 用 油 量 L	17 (タンク: 9+シリンダ他: 8)			
操 作 方 式	リモコンスイッチ			
本 体 重 量 kg	1,100		1,300	
リフトプレート位置	床上 (FL+100)	埋設	床上 (FL+1,050)	埋設
スライドテーブル	無		有	
標 準 付 属 品	プレートリフトアタッチメント (PLA-3)、床上・埋設カバー			
オ プ シ ョ ン 品	プレートアタッチメント (PLA-2C、-4、-15、PLLA-H)、設置ベース			

- *一部の車両によっては、リフトアップできない場合があります。
- *上昇・下降時間は気温 22℃における時間です。
- *本機は洗車不可・屋外設置不可です。

イーグルリフトII Z



EGY-25LZN

- 100mm高さのテーブルにスイングアームが付き、ほとんどの乗用車・RV車のリフトアップが可能です。
- 床上設置の場合でも低床車両が楽に進出・退出することができます。

型 式	EGY-25LZN	EGY-25LZMN
能 力 kg	2,500	
対 象 車 種	軽自動車～普通自動車 (RV含む・トラックは除く)	
揚 程 mm	1,800	
プ レ ー ト 寸 法 mm	1,440L×730W	
ア ー ム 寸 法 mm	100～650	
全 長 mm	1,960	1,440
全 幅 mm	2,105	
全 高 mm	100+32 (アーム)	
駆 動 方 式	電動油圧	
上 昇 時 間 秒	45 / 38 (50Hz / 60Hz)	
下 降 時 間 秒	約33 (能力最大時)	
モ ー タ ー V kW	三相 AC200 2.2	
エ ア ー 圧 MPa	0.7～1.0	
安 全 装 置	メカロック機構 (ラック&爪)、安全弁 ヒューズ弁、サーマルリレー	
油圧ユニット位置	別置	
使 用 オ イ ル	油圧作動油 (ISO VG32)	
使 用 油 量 L	17 (タンク油量: 9+シリンダ他: 8)	
本 体 重 量 kg	1,070	
リフトプレート位置	床上 (FL+100)	埋設
スライドテーブル	無 (アーム有り)	
標 準 付 属 品	プレートリフトアタッチメント (PLA-3)、床上・増設カバー	
オ プ シ ョ ン 品	プレートリフトアタッチメント (PLA-2C、-4、-15、PLLA-H) 床上配管カバー、乗り込み高さ調整板 (ETY-OP-X)	

- *一部の車両によっては、リフトアップできない場合があります。
- *上昇・下降時間は気温 22℃における時間です。
- *本機は洗車不可・屋外設置不可です。

イーグルNXリフト



- 能力が余裕の3.2tonで、軽自動車からRV・小型トラックまで幅広いサービスをサポートします。
- アームを使用することで対応車種が大幅にアップします。
- 開口部が小さく、フラットキットで足元が安全に作業できます。
- 最下位置ではアーム部も受金部もフラットになり、車両の乗込みが容易です。
- 床面から約300mm上昇すると安全爪によるロックが掛かります。

アーム兼用

アームを使用することで対応車種が大幅にUP！



スライドテーブル

Min1,320～Max2,000mm テーブルが引き出せます。



全面フラット

最下位置ではアーム部も受金部もフラット！車両の乗込みが安心です。



安全装置

床面から約300mm上昇すると安全爪によるロックが掛かります。タイヤ交換などの低い位置での作業時も安心です。



型 式	EGY-32AX	EGY-32BX	EGY-32AZX	EGY-32BZX
能 力 kg	3,200			
対 象 車 種	軽～普通乗用車		軽～普通乗用車、RV車 軽トラック～小型トラック(ロングボディを除く)	
油 圧 ユ ニ ッ ト	内蔵	別置	内蔵	別置
ア ー ム	無	無	有	有
本 体 寸 法 mm	1,875L×1,860W×279H		1,875L×2,130W×279H	
揚 程 mm	1,800			
テ ー ブ ル 寸 法 mm	1,320～2,000L×470W			
上 昇 時 間 秒	約52/約43 (50Hz/60Hz)			
下 降 時 間 秒	約40(能力負荷時)			
駆 動 方 式	電動油圧式			
使 用 オ イ ル	油圧作動油 ISO VG32			
使 用 油 量 L	9			
操 作 方 式	リモコンスイッチ			
モ ー タ ー V kW	三相 AC200 2.2			
エ ー 圧 Mpa	0.7～1.0			
安 全 装 置	降下止め装置 (ラック&爪方式) 急速下降防止弁 (ヒューズ弁) 過負荷防止装置 (安全弁・サーマルリレー)			
本 体 重 量 kg	1,100		1,300	
標 準 付 属 品	プレートリフトアタッチメント(PLA-2C)		プレートリフトアタッチメント(PLA-2C) 低床式クイック受金	
オ プ シ ョ ン	プレートアタッチメント(PLA-3、-4、-15、PLLA-H) ルーフセンサー(WSX-OP-N1) 1式		プレートアタッチメント(PLA-3、-4、-15、PLLA-H) ネジ式アタッチメント(F130-OP-02) トラック用アタッチメント(F130-OP-03) 延長台アタッチメント(F130-OP-04) ルーフセンサー(WSX-OP-N1) 1式 アタッチメント収納ボックス(EGY-32-OP-01) 2個組	

*一部の車両によっては、リフトアップできない場合があります。

*上昇・下降時間は気温22℃における時間です。

*本機は洗車不可・屋外設置不可です。

Zイーグルリフト



- 3.2ton能力とスイングアーム/スライドプレートで乗用車はもちろん、小型トラック・RV車・ワンボックス車まで幅広い車種をリフトアップできます。
- 安全ストッパーや下降速度制御弁など安全機構を採用。万一の自然降下にも安全です。また、油圧ホースが破損した場合でも急降下しません。
- オプションのトラック用アタッチメント(TA-1、TA-3、TA-4)はゲートリフト(2柱リフト)と共通で使用できます。

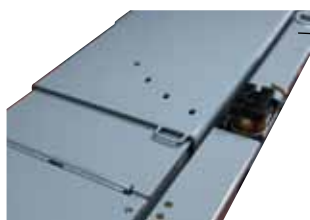

低床車も楽々スライドプレート。

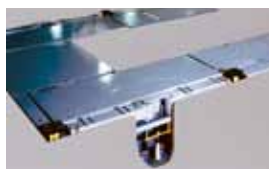

リモート式アーム昇降装置でアームとプレートの切替えは楽です。

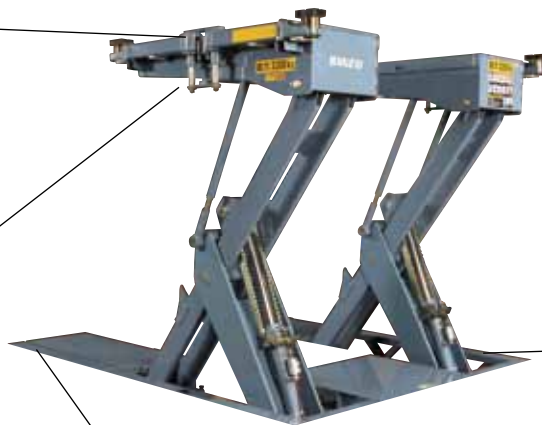

アーム部用フラットキット装置で足元スッキリ、利便性の高い収納BOX付です。



アーム振れ止め装置が付いており、より安全に車両を保持します。

ZLY-32ARS2
下降時はフラットになるため、スペースの有効活用ができます。

型 式	ZLY-32AS2	ZLY-32ARS2	ZLY-32BS2	ZLY-32BRS2	ZLY-32AS3	ZLY-32ARS3	ZLY-32BS3	ZLY-32BRS3
能 力 kg	3,200							
対 応 車 種	軽自動車～普通自動車・小型トラック (ロングボディ車は除く)							
揚 程 mm	1,800							
プ レ ー ト 寸 法 mm	1,300～1,850L×492W							
ア ー ム 寸 法 mm	600～1,100							
全 長 mm	2,600							
全 幅 mm	2,150							
全 高 mm	490							
駆 動 方 式	電動油圧							
上 昇 時 間 秒	約64/約54 (50Hz/60Hz)							
下 降 時 間 秒	約40 (能力負荷時)							
モ ー タ ー V kW	三相 AC200 1.5							
エ ア ー 圧 MPa	0.7～1.0							
安 全 装 置	メカロック機構 (ラック & 爪)、安全弁、下降速度制御弁、サーマルリレー、アーム振れ止め装置							
使 用 オ イ ル	油圧作動油 (ISO VG32)							
使 用 油 量 L	油圧ユニット内蔵型9 (タンク油量: 6+シリンダー他: 3)、油圧ユニット別置型(床上)12 (タンク油量: 9+シリンダー他: 3)							
油 圧 ユ ニ ッ ト	内蔵	内蔵	別置(床上)	別置(床上)	内蔵	内蔵	別置(床上)	別置(床上)
アームフラットキット	無	有	無	有	無			
アーム昇降装置	手動	エアー	手動	エアー	手動	エアー	手動	エアー
アタッチメント収納BOX	有				無			
本 体 重 量 kg	1,700							
標 準 付 属 品	プレートリフトアタッチメント (PLA-2C)							
オ プ シ ョ ン 品	プレートリフトアタッチメント (PLA-3、-4、-15、PLLA-H)、ルーフセンサー (WSX-OP-N1)、ツバ付きロング受台 (TA-1)、延長台H (TA-3)、延長台L (TA-4)							

フラットZイーグルリフト



- ピット内脱輪防止板、クイックアタッチメント受金、ワンレバーアームロック、アタッチメント収納箱を備えています。
- リフトダウン時は全面フラットになります。

型 式	ZLY-F32ARS	ZLY-F32BRS
能 力 kg	3,200	
油 圧 ユ ニ ッ ト	内蔵式	別置式
揚 程 mm	1,800	
全 長 mm	2,600	
全 幅 mm	2,150	
全 高 mm	490	
上 昇 時 間 秒	約64/約54(50Hz/60Hz)	
下 降 時 間 秒	約40(能力負荷時)	
モ ー タ ー V kW	三相 AC200 1.5	
エ ア ー 圧 MPa	0.7~1.0	
駆 動 方 式	電動油圧式	
操 作 方 式	リモコンスイッチ	
アームの昇降方式	リモコン式	
本 体 重 量 kg	1,750	

スターリフト(移動式リフト)



- 内側からのセッティングのため、タイヤ交換および中央部の作業がどこからでもでき、ドアの開閉も自由です。
- 乗り込み式ですから車種による地上高は選びません。

型 式	SL-3200
能 力 kg	3,200
揚 程 mm	1,740
モ ー タ ー V kW	三相 AC200 1.5
全 長 × 全 幅 mm	4,580×1,920
本体ベース部の長さ mm	2,540
本 体 重 量 kg	880

オプション:トラック用アタッチメント(SL-OP-6P)

フィンクバイナーリフト(移動式リフト)



- 車両の下回りは2柱リフトと同じ作業スペースを確保できます。

型 式	FHB3000
能 力 kg	3,000
揚 程 mm	1,680
モ ー タ ー V kW	三相 AC200 2.2
全 長 × 全 幅 mm	2,350×3,050
本 体 重 量 kg	900

標準付属品:乗用車用受台(4個)、延長台60mm(4個)、牽引バー(1台)
オプション:延長台100mm4本組(FHB-OPLA02)

ワークステージX(Xリンク式ドライブオンリフト) / 埋設タイプ

- 左右のリフトは油圧同調機構を採用し、更に下限において自動段差修正が働くので安心して使用できます。
- 万一の自然降下が発生した際は、メインリフト・フリーホイールリフトともにラック&爪方式の安全装備が働きます。

- ドライブオンリフトなので車の乗り入れが楽で、即リフトアップできます。
- SL型はフリーホイールリフトのプレート長さが調整可能で車両のリフトポイントに確実にセットできます。



油圧ユニット内蔵型

型 式		WSX-N130G-SL	WSX-N130ZG-SL	WSX-N131G
能 力	ドライブオン kg	3,000		
	フリーホイール kg	3,000	-	
対 象 車 種	軽～普通乗用車、小型トラック (ロングボディ車は除く)			
ア ー ム		無	有	無
揚 程	ドライブオン mm	1,650		
	フリーホイール mm	350	-	
プレート寸法	ドライブオン mm	4,200L×605W		
	フリーホイール mm	1,400～2,100L×650W	1,300～1,900L×670W	-
本 体 寸 法	mm	4,420L×2,100W×290H	4,420L×2,450W×290H	4,420L×2,055W×290H
駆 動 方 式	電動油圧			
上 昇 時 間	ドライブオン 秒	約55 / 約45 (50Hz / 60Hz)		
	フリーホイール 秒	約7 / 約6 (50Hz / 60Hz)	-	
モ ー タ ー / エ ア ー 圧	V kW / MPa	三相 AC200 2.2 / 0.7～1.0		
安 全 装 置	メカロック機構 (ラック&爪)、安全弁、ヒューズ弁、サーマルリレー			
油 圧 ユ ニ ッ ト 位 置	内蔵			
使用オイル / 使用油量	L	油圧作動油 (ISO VG32) / 30 (タンク油量18+シリンダー他12)		
本 体 重 量	kg	2,000	2,530	1,560



油圧ユニット別置型

型 式		WSX-N130-SL	WSX-N131
能 力	ドライブオン kg	3,000	
	フリーホイール kg	3,000	-
対 象 車 種	軽～普通乗用車、小型トラック (ロングボディ車は除く)		
揚 程	ドライブオン mm	1,650	
	フリーホイール mm	350	-
プレート寸法	ドライブオン mm	4,200L×605W	
	フリーホイール mm	1,400～2,100L×650W	-
本 体 寸 法	mm	4,420L×2,100W×290H	4,420L×2,055W×290H
駆 動 方 式	電動油圧		
上 昇 時 間	ドライブオン 秒	約55 / 約45 (50Hz / 60Hz)	
	フリーホイール 秒	約7 / 約6 (50Hz / 60Hz)	-
モ ー タ ー / エ ア ー 圧	V kW / MPa	三相 AC200 2.2 / 0.7～1.0	
安 全 装 置	メカロック機構 (ラック&爪)、安全弁、ヒューズ弁、サーマルリレー		
油 圧 ユ ニ ッ ト 位 置	別置		
使用オイル / 使用油量	L	油圧作動油 (ISO VG32) / 30 (タンク油量18+シリンダー他12)	
本 体 重 量	kg	2,000	1,560

WORK STAGE X LIFT

ワークステージX(Xリンク式ドライブオンリフト)/埋設タイプ



床面フラット型(油圧ユニット内蔵)

型 式		WSX-F130ZG-SL (標準仕様)	WSX-F130AZG-SL (アライメント仕様)
能 力	ドライブオン	kg	3,000
	フリーホイール	kg	3,000
対 象 車 種	軽～普通乗用車、小型トラック (ロングボディ車は除く)		
揚 程	ドライブオン	mm	1,650
	フリーホイール	mm	350
プレート寸法	ドライブオン	mm	4,200L×630W
	フリーホイール	mm	1,350～2,100L×676W
本 体 寸 法	mm	標準仕様 4,420L×2,440W×580H アライメント仕様 4,395L×2,440W×580H	
駆 動 方 式	電動油圧		
上 昇 時 間	ドライブオン	秒	約60/約50 (50Hz/60Hz)
	フリーホイール	秒	約8/約7 (50Hz/60Hz)
モーター/エア圧	V kW / MPa	三相 AC200 2.2 / 0.7～1.0	
安 全 装 置	メカロック機構 (ラック&ピ、安全弁、ヒューズ弁、サーマルリレー)		
油 圧 ユ ニ ッ ト 位 置	内蔵		
使用オイル/使用油量	L	油圧作動油 (ISO VG32) / 30 (タンク油量 18+シリンダー他12)	
本 体 重 量	kg	3,630	3,800

*アライメント仕様はタイヤ及びブレーキ機器セクションにも掲載しています。

ビッグタイプ(油圧ユニット内蔵)



型 式		WSX-40G	
能 力	ドライブオン	kg	4,000
	フリーホイール	kg	4,000
対 象 車 種	軽～マイクロバス		
揚 程	ドライブオン	mm	1,650
	フリーホイール	mm	350
プレート寸法	ドライブオン	mm	4,520L×605W
	フリーホイール	mm	1,400～2,100L×512W
本 体 寸 法	mm	4,660L×2,055W×376H	
駆 動 方 式	電動油圧		
上 昇 時 間	ドライブオン	秒	約60 / 50 (50Hz/60Hz)
	フリーホイール	秒	約8 / 7 (50Hz/60Hz)
モーター/エア圧	V kW / MPa	三相 AC200 2.2 / 0.7～1.0	
安 全 装 置	メカロック機構 (ラック&ピ、安全弁、ヒューズ弁、サーマルリレー)		
油 圧 ユ ニ ッ ト 位 置	内蔵		
使用オイル/使用油量	L	油圧作動油 (ISO VG32) / 30 (タンク油量 18+シリンダー他12)	
本 体 重 量	kg	2,255	

*油圧ユニット別置きタイプもあります。(WSX-40)

WORK STAGE X LIFT

ワークステージX(Xリンク式ドライブオンリフト)/床上設置タイプ(油圧ユニット別置)



型 式		WSX-N32	
能 力	ドライブオン	kg	3,000
	フリーホイール	kg	3,000
対 象 車 種	軽～普通乗用車		
揚 程	ドライブオン	mm	1,650
	フリーホイール	mm	350
プレート寸法	ドライブオン	mm	4,200L×605W
	フリーホイール	mm	1,400～2,100L×650W
本 体 寸 法	mm	5,070L×2,100W×185H	
駆 動 方 式	電動油圧		
上 昇 時 間	ドライブオン	秒	約55/約45 (50Hz/60Hz)
	フリーホイール	秒	約7/約6 (50Hz/60Hz)
電 源 / エ ア 圧	V kW / MPa	三相 AC200 2.2 / 0.6～1.0	
安 全 装 置	メカロック機構 (ラック&ピ、安全弁、ヒューズ弁、サーマルリレー)		
油 圧 ユ ニ ッ ト 位 置	別置		
使用オイル/使用油量	L	油圧作動油 (ISO VG32) / 30 (タンク油量 18+シリンダー他12)	
本 体 重 量	kg	1,860	

ワークステージX用付属品

標準付属品

プレートリフトアタッチメント

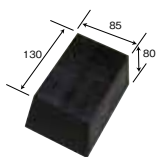

PLA-2C(4ヶ1組)
全機種に標準付属(除WSX-N131)

低床式クイックアタッチメント



WSX-F130ZG/AZGIに標準装備

停止位置ストッパ

全機種に標準付属(除アライメント仕様、WSX-N32)

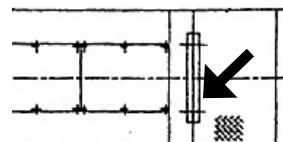

ストッパーにタイヤが食い込んだ状態で車両がバックしても、ストッパーが外れにくくなっています。

ターニング部カバー及びスペーサー兼用カバー 脚立



アライメント仕様に標準付属

アライメント仕様に標準付属

オプション品

プレートリフトアタッチメント

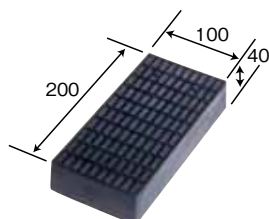

PLA-3(4ヶ1組)

ルーフセンサー



WSX-OP-N1

ワークピット(ピットリフト)



PJA-200LW-N

フラットキット

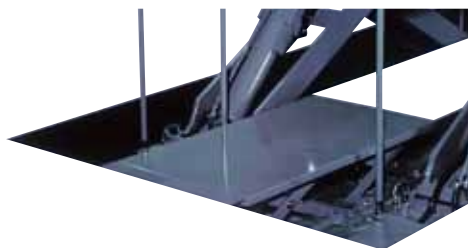

WSX-FK
WSX-FK40(WSX-40用)

スクロール式カーテン
(WSX-F130用)

F130-OP-1(全8枚)

Z型用ネジ式アタッチメント



F130-OP-02(4ヶ1組)
※WSX-F130Z系専用

トラック用アタッチメント



F130-OP-03(4ヶ1組)
※WSX-F130Z系専用



GPY-TA-FF(4ヶ1組)
※WSX-N130Z系専用

ワークステージF(4柱式リフト)



WSF-302

- ドライブオン作業とフリーホイール作業ができます。
- 揚程はこのクラス最高の1,700mm。大きな作業空間が確保でき、作業の能率アップを実現します。

型 式	WSF-302	WSF-3500
能 力 kg	3,000	3,500
全 長 mm	5,455	6,355
全 幅 mm	3,110	3,350
全 高 mm	2,450	2,200
シリンダ突出時全高 mm	—	3,720
ランウェイ幅 mm	560	610
ランウェイ高さ mm	最低110、 最高1,810	最低110、 最高1,810
揚 程 mm	1,700	1,700
対象車ホイールベース mm	3,200以下	4,100以下
対象車トレッド mm	1,100~1,800	1,100~1,900
上昇時間 50Hz/60Hz 秒	約60/約50	約50/約40
モ ー タ ー V kW	三相 AC200 1.5	三相 AC200 2.2
本 体 重 量 kg	約1,200	約1,850
標 準 付 属 品	乗込台 2個、固定バー 1個 タイヤストッパー 2個、75mmサドル 4個	
オ プ シ ョ ン	40mmサドル 4個	

*洗車作業はできません。

*アライメント仕様のワークステージFもあります。(型式: WSF-302A2)

*傾斜角警報装置付もあります。(型式: WSF-302K)

エアリフト(エアロパーツ対応リフト)

- リフトアップは、ウィングプレートの移動でドライブオン・フリーホイールどちらでも可能な1台2役リフトです。
- ウィングプレートによるドライブオンのため、下回り(ロッカーパネル部分)の作業空間が広くとれ、軽钣金、用品取付け、ボディコーティング等の作業が効率よくできます。

- フリーホイールにし、タイヤ交換、ブレーキのエア抜きまで広い範囲の作業に活用できます。



型 式	ARL-25
能 力 kg	2,500
揚 程 mm	650
対象ホイールベース mm	2,000~3,200
上 下 操 作 方 式	リモコンスイッチ
駆 動 方 式	電動油圧式
モ ー タ ー V kW	三相 AC200 1.5
エ ア ー 圧 MPa	0.7~1.0
油 圧 ユ ニ ッ ト	別置
本 体 寸 法 mm	3,760L×2,000W×276H
本 体 重 量 kg	約800

ダブルパスカルリフト

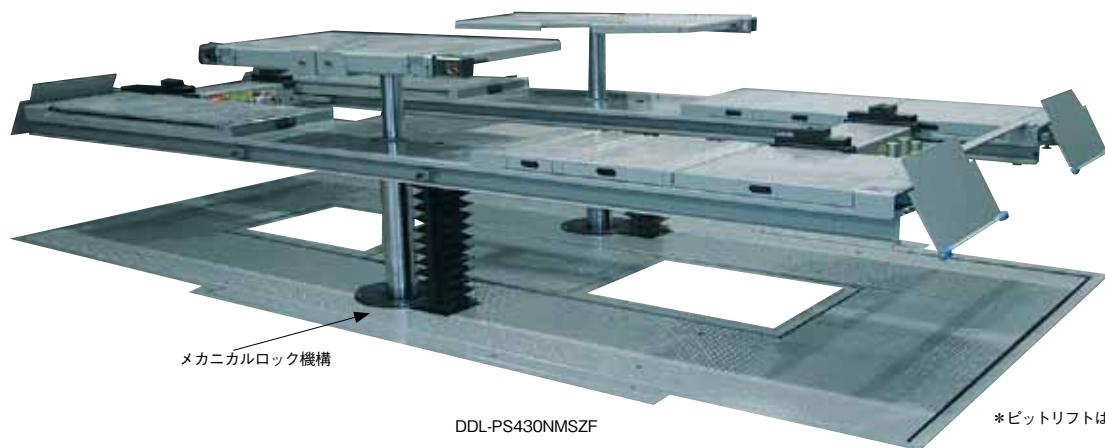

メカニカルロック機構

DDL-PS430NMSZF

*ピットリフトはオプションです

- 主リフトの中から子リフトがリフトアップするユニークなリフトです。1台のリフトでドライブオン作業とフリーホイール作業ができます。
- オプションのピットリフトをセットすれば、RV車、ワンボックス車、小型トラックもフリーホイール作業ができます。

型 式		DDL-PS425Nシリーズ	DDL-PS430NZシリーズ
能 力	ドライブオンリフト	kg	4,000
	フリーホイールリフト	kg	2,500
対 象 車 種	軽自動車～普通自動車 小型トラック・ワンボックス車・マイクロバス (フリーホイールリフトはトラック・ワンボックス車を除く)		
許 容 ホ イ ール ベ ース	mm	3,950	
場 程	ドライブオンリフト	mm	1,700
	フリーホイールリフト	mm	350
プ ラ ン ジ ャ ー 芯 間 距 離	mm	1,450	
プ ラ ン ジ ャ ー 径	ドライブオンリフト	mm	φ135
	フリーホイールリフト	mm	φ90
ド ラ イ ブ オ ン プ レ ー ト 寸 法	mm	4,600L×600W×170H	
フ リ ー ホ イ ール プ レ ー ト 寸 法	mm	1,400～2,100L×600W	1,300～1,900L×600W
上 昇 時 間	ドライブオンリフト	秒	約60(50Hz)
	フリーホイールリフト	秒	約10(50Hz)
同 調 方 式	ドライブオンリフト	ラック&ピニオン	
	フリーホイールリフト	分流式	
安 全 装 置	ドライブオンリフト	メカニカルロック式	
	フリーホイールリフト	無	
駆 動 方 式	電動油圧式		
モ ー タ ー	V kW	三相 AC200 2.2	
操 作 方 式	リモコンスイッチ		
エ ア ー 圧	MPa	0.7～1.0MPa	
付 属 品	ランウェイ開き止めステー プレートリフトアタッチメント(PLA-2C)		
オ プ シ ョ ン	ピットリフト(PJA-200LW4)×2台 床上設置型用低床車対応乗込み板、 プレートリフトアタッチメント(PLA-3、-4、-15)、 PLLA-H		
本 体 重 量	kg	約2,300	

キャタピラツインII(大型車用ツインリフト)

●キャタピラツインIIは大型車両の作業を飛躍的に効率化し、環境向上にも限りなく貢献するリフトです。メカニックの負担を大幅に減らし、明るく快適な作業環境を作ります。

●数々の安全機構が整備されているので、安心して作業できます。

独自の折り畳み収納式

(PAT.P)

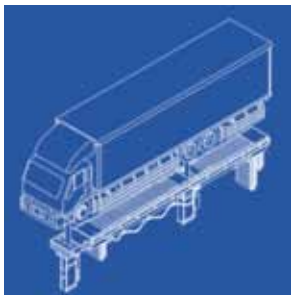

ピットの深さは2,250mmと浅くてすみます。

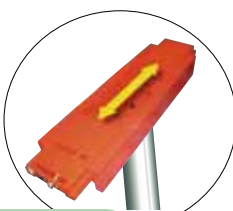

ビーム台のスライドが楽です。

フローティング方式を採用しているため、引き出し・収納が軽い力で簡単に行えます。

移動リフト

固定リフト



操作はリモコン

有線リモコンスイッチ (標準)



無線リモコンスイッチ (オプション)
型式: FMA-WSL

耐荷重 100kg

フラットキットで足元すっきり
(WSL-PSCT322SFK)
(WSL-PSCT302SFK)

フラットキット付はリフト上昇時も下降時も床面がフラット状態になり、足元に気にせずに作業ができます。

安全機構 (ツインエース全機種)

メカロック機構 (PAT.P)



ラック方式のメカロック機構をポスト内に内蔵。下降操作時以外は安全装置が掛かり、ポストの下降を防ぎます。

非常停止スイッチ



制御盤面

非常時に、この押しボタンスイッチを押すと全回路が遮断され、作動が停止します。制御盤の扉とリモコンスイッチに付いています。

非常停止

定期点検予定時間表示機能

表示機能

定期点検(約12ヶ月)の時期になるとリモコンスイッチに付いているグリーンランプが点滅し、お知らせします。



オートパワーOFF

5min

電源は一定時間内(未操作5分間)で自動OFFコントロールされ、誤操作を防止できます。

操作回路自己診断機能

セルフチェック

電源をONする毎に搭載CPUにより操作回路やリモコンスイッチ等が正常に動作するかを自動的にチェックしています。

その他の安全装置

- 電源ON誤操作防止機能: 誤操作防止のため、1秒以上長押ししないと電源が入らなくなっています。
- 回転灯・ブザー音: リフトが作動していることを周囲が確認できるよう、ブザー音がなります。(オプションで回転灯も取り付けられます。)
- ホイールベース移動制御圧カスイッチ
- 上昇力制御圧カスイッチ
- ホイールベース移動伸・縮限確認リミットスイッチ
- ヒューズ弁(油圧緊急遮断弁)
- リリーフバルブ(リフトの能力を超えた時や、油圧経路内に異常高圧が生じた場合に作動)

キャタピラツインII(大型車用ツインリフト)



アタッチメント(WSL-PSCT322Sの場合)

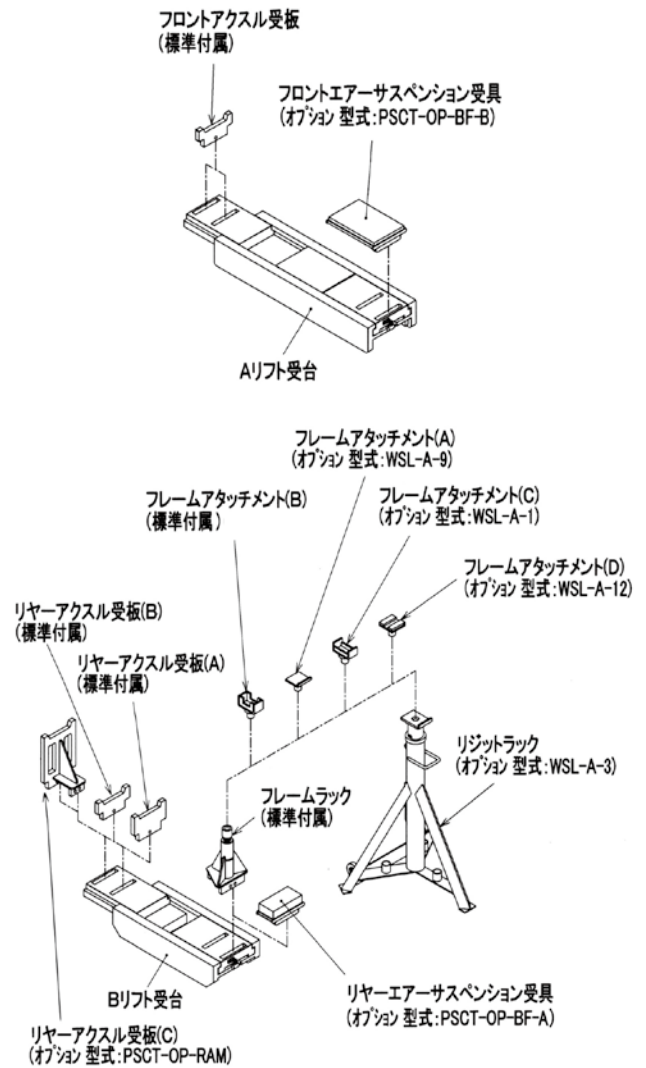

型式	WSL-PSCT322S	WSL-PSCT302S
対象車種	小型～大型トラック及びバス	
能力 ton	16+16	15+15
揚程 mm	1,500	
リフト間距離 mm	2,400～9,000(移動距離6,600)	
電源 V A	三相 AC200 32以上 50Hz/60Hz	
モーター	油圧用 V kW	三相 AC200 2.2×2
	移動用 V kW	三相 AC200 0.4
エア圧 MPa	0.5～0.7	
上昇時間 秒	約79/約68 (50Hz/60Hz)	約105/約87 (50Hz/60Hz)
使用オイル	油圧作動油 (ISO VG46相当)	
使用油量 L	約30 (タンク17+シリンダ他13)×2	約40 (タンク28+シリンダ他12)×2
カバー	フラットタイプキャタピラカバー式(4折吊り下げ収納式)	
カバー耐荷重 ton	5	
本体重量 kg	約5,500	

*フラットキット付もあります。(WSL-PSCT322SFK、WSL-PSCT302SFK)

3柱式キャタピラツインII



ポストは三柱式のため、後2軸車に対しても安定してリフトアップすることができます。

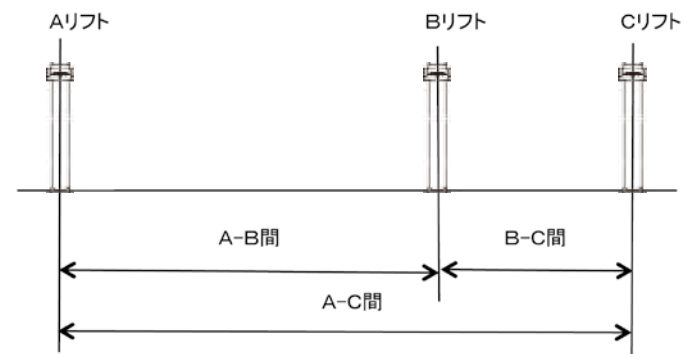

型式	能力 ton	リフト間距離 mm
TSL-PSCT482S	16+16+16	A-B間 2,400～7,800
		A-C間 3,400～8,800
		B-C間 1,000～1,500

CATERPILLAR TWIN II LIFT

4柱式キャタピラツインII

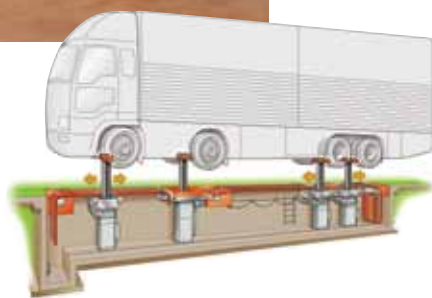

●多軸低床車の軸数・軸位置に合わせられる4柱式は、より安全に効率良く、素早くリフトアップすることができます。



2柱だけを使用することもできます。



前後2台同時に使用して整備している例

能力	ton	16+16+16+16
----	-----	-------------

CATERPILLAR TWIN II LIFT

キャタピラツインII・ミニ (小・中型車用ツインリフト)



●ポンプユニットはリフトと一体化し、全てピット内に収納。床面は広く使えます。

型式		WSL-PSCT112S
対象車種		小型～中型トラック・中型バス
能力 ton		5.5+5.5
揚程 mm		1,600
リフト間距離 mm		2,400～5,500
モーター	油圧用 V kW	三相 AC200 2.2×2
	移動用 V kW	三相 AC200 0.4
動力源	電源 V kW	三相 AC200 4.4 50Hz/60Hz
	エア圧 MPa	0.5～0.7
安全装置		メカロック装置、非常停止スイッチ
使用オイル		油圧作動油 (ISO VG46相当)
使用油量 L		約80 (タンク油量約50+シリンダー他30)×2
カバー		フラットタイプキャタピラカバー式 (4折吊下げ収納式)
カバー耐荷重 ton		2.5
本体重量 kg		約2,600

*フラットキット付もあります。(WSL-PSCT112SFK)

スーパーツインエース (スライドカバー式)



- メカロック・回り止めをポスト内に内蔵したので、地上には丸形ポストが突き出るだけのシンプル形状。
- 油圧シリンダーをポスト内部に組み込んでいるため、外部の衝撃から保護された安心構造です。
- ピット内の水位がブザーで確認できます。

型 式		WSL-PSFU300S-B	WSL-PSFU300S-T
対 象 車 種		バス	大型トラック
能 力	ton	15+15	
揚 程	mm	1,300	
上 昇 時 間	秒	約100 (50Hz/60Hz)	
リ フ ト 間 距 離	mm	3,000~9,000	
電 源	V kW	三相 AC200 4.4以上 50Hz/60Hz	
モーター	油圧用 V kW	三相 AC200 2.2×2	
	移動用 V kW	三相 AC200 0.2	
安 全 装 置		メカロック装置、非常停止スイッチ	
使 用 オ イ ル		油圧作動油 (ISO VG46相当)	
使 用 油 量	L	約40 (タンク油量約28+シリンダー他約12)×2	
カ バ ー		スライド フラット式	
本 体 重 量	kg	約4,000	

- *ワイヤレスリモコン操作もオプションで可能です。
- *特注で揚程1,500mmも製作いたします。
- *リフト間距離2,400~9,000mmも製作いたします。
- *一部の車両については適用できない事もあります。
- *3柱式スーパーツインエース(スライドカバー式)もあります。

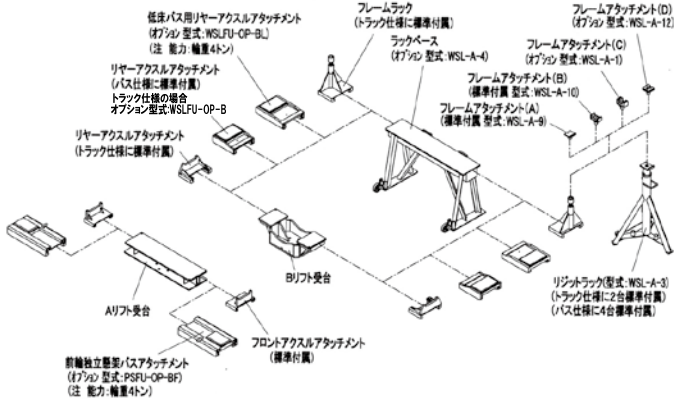

スーパーツインエース・ジュニア (スライドカバー式)



- 小型トラックから中型トラック・中型バスを対象としたスーパーツインエースのジュニア版です。
- メカロック装置付で安心して作業ができます。

型 式		WSL-PS110S
対 象 車 種		小型~中型トラック・中型バス
能 力	ton	5.5+5.5
揚 程	mm	1,600
リ フ ト 間 距 離	mm	2,400~5,500
電 源	V kW	三相 AC200 4.4 50Hz/60Hz
エ ア ー 圧	MPa	0.5~0.7
モーター	油圧用 V kW	三相 AC200 2.2×2
	移動用 V kW	三相 AC200 0.2
安 全 装 置		メカロック装置、非常停止スイッチ
使 用 油 量	L	約80 (タンク油量約50+シリンダー他約30)×2
カ バ ー		スライド フラット式
本 体 重 量	kg	約2,800

- *一部の車両については適用できない事もあります。

VEGA LIFT

ベガ床上式大型リフト

- ピット工事のいらない床上式リフトで、フラットな床面があれば特別な工事は不要です。設置が容易、メンテナンスが容易、移設も容易です。
- 大型車の下回り点検整備に障害となるものがなく、作業がスムーズに行えます。
- メカニカルセーフティロックが各支柱毎に設けてあります。また、プラットホームの高さに左右差が生じたり、プラットホームの下端に障害物が当たると作動がストップする安全装置も装備されています。



VEGA-340AG



VEGA-120AG

型 式	設置方法	能 力 ton	プラットホーム 長さ mm	全長 mm (含乗込板)	全 幅 mm	揚 程 mm	電 源 V kW	エア圧 MPa	本体重量 kg
VEGA-120AG	床上	12	7,000	10,580	2,550	1,540	三相 AC 200 5.5	0.7	4,100
VEGA-120AGT	床上/通抜け								
VEGA-120FM	埋設								
VEGA-120FMT	埋設/通抜け	18	8,000	11,580	2,550	1,505	三相 AC 200 11	0.7	5,000
VEGA-180AG	床上								
VEGA-180AGT	床上/通抜け								
VEGA-180FM	埋設	24	9,000	12,580	2,550	1,495	三相 AC 200 11	0.7	6,400
VEGA-180FMT	埋設/通抜け								
VEGA-240AG	床上								
VEGA-240AGT	床上/通抜け	34	9,000	12,580	2,550	1,495	三相 AC 200 11	0.7	7,100
VEGA-240FM	埋設								
VEGA-240FMT	埋設/通抜け								
VEGA-340AG	床上	34	9,000	12,580	2,550	1,495	三相 AC 200 11	0.7	7,100
VEGA-340AGT	床上/通抜け								
VEGA-340FM	埋設								
VEGA-340FMT	埋設/通抜け								

*オプション: 照明装置(蛍光灯)、ジャッキングビーム T5/1 10ton(シングルタイプ) T5/2 20ton(10ton+10ton) (ダブルタイプ)、上面・錫鋼板張り

VEGA-120AG

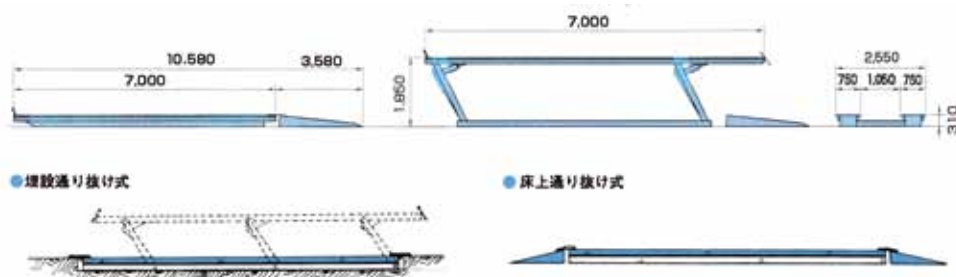

PIT LIFT

ピットリフト



ピットリフトは限られたスペースを立体的に活用できます。

型 式		PJA-1000
能 力	kg	10,000
揚 程	mm	450
受 金 高 さ	mm	60~510
受 金 左 右 移 動	mm	375
全 高 × 全 幅	mm	1,005×500
ピ ッ ト 幅	mm	750×1,000
エ ア ー 圧	MPa	0.6~1.0
本 体 重 量	kg	約160

TWO POST PIT LIFT

2柱ピットリフト



車両支持が2点のため安定してリフトアップできます。電動油圧昇降、電動走行のリモコン操作、特に低床バスの整備に最適です。

型 式		PJA-1200M
能 力	ton	12
揚 程	mm	700
サドル高さ	mm	0~700
モ ー タ ー V kW	三相 AC200	2.2(ポンプ用) 0.1(走行用)
上 昇 時 間	秒	60 / 50(50Hz / 60Hz)
走 行 速 度	m/min	5.4(50Hz)、6.5(60Hz)
ピ ッ ト 幅	mm	1,000(900幅仕様もあります。)

THREE STEP TYPE PIT LIFT

3段式ピットリフト



型 式		PJE-1200	
対 象 車 種		大型トラック・バス	
能 力	ton	12	
揚 程	mm	500	
受 金	最 低 高 さ	mm	0
	最 高 高 さ	mm	700 * 1)
受 金	左 右 移 動 距 離	mm	250
全 高 × 奥 行	mm	535×655 * 2)	
ピ ッ ト 幅	mm	800~1,100	
上 昇 時 間	秒	67/56(50/60Hz)	
シ リ ン ダ 段 数		3段	
モ ー タ ー V kW		三相 AC200 1.5	
駆 動 方 式		電動油圧式	
操 作 方 式		リモコンスイッチ	
付 属 品		受金 100mmエクステンション 200mmエクステンション	
本 体 重 量	kg	約300	

* 1) 200mmエクステンション使用時の高さ

* 2) 1段目 170mm 2段目 165mm 3段目 165mm

FRONT END AUTO LIFT

プラトンリフト(電動油圧式テストリフト)



TL-P100AS

リモコンスイッチ

電源/定期点検お知らせ表示灯

- リフトの下降インチング操作は、上昇後に下降するという動きがないので、精密な位置合わせができます。
- 下降速度はリフト用可逆ポンプでコントロールされているので、負荷時降下速度と無負荷時降下速度の変化が少なく迅速な作業ができます。

型 式	TL-P40AS	TL-P100AS
対 象 車 種	小型～中型トラック 及びバス・乗用車	小型～大型トラック 及びバス
能 力 ton	4	10
揚 程 mm	850	1,100
受台幅寸法 mm	700	750
モ ー タ ー V kW	三相 AC200 2.2	
操 作 方 法	リモコンスイッチ	
上 昇 時 間 秒	約21/約18 (50Hz/60Hz)	約80/約71 (50Hz/60Hz)
安 全 装 置	オートパワー OFF機能、定期点検お知らせ表示 電源 ON誤操作防止機能、回転灯、ブザー音 ノンリークバルブ	
使用オイル	油圧作動油 (ISO VG46相当)	
使用油量 L	約67 (タンク47+シリンダ20)	約65 (タンク53+シリンダ12)
本 体 重 量 kg	約200	約350

FRONT END AUTO LIFT

スーパープラトンビッグ(電動油圧式テストリフト)



- メカニカルロックを内蔵しているので万一のリフト下降にも安心です。

型 式	TL-PS150AS
対 象 車 種	小型～大型トラック及びバス
能 力 ton	15
揚 程 mm	1,000
モ ー タ ー V kW	三相 AC200 2.2
操 作 方 法	リモコンスイッチ
上 昇 時 間 秒	約95/約76 (50Hz/60Hz)
安 全 装 置	オートパワー OFF機能 定期点検お知らせ表示 電源 ON誤操作防止機能 リフト作動時ブザー音
使用オイル	油圧作動油 (ISO VG46相当)
使用油量 L	約37(タンク26+シリンダ11)
本 体 重 量 kg	約700

*オプション: 回転灯、フラットキット

ガレージジャッキ

A

B

C

D

E

F

G

H

I

J

K

L

M

N

O

P

Q

R

- M-150HL、M-200Lは受金最低高さが低い、低床車向ジャッキ。
- M-150HLはジャッキポイントが高い車でも余裕でジャッキアップできるハイストロークタイプ。
- M-2000Mは18tonの能力をもつ全長を短くしたショートタイプ。前車輪は重車両に耐えるダブル車輪。
- M-300M、M-500M、M-1000Mは無負荷時にペダル操作で荷重点までスピード上昇させることができるペダル付。

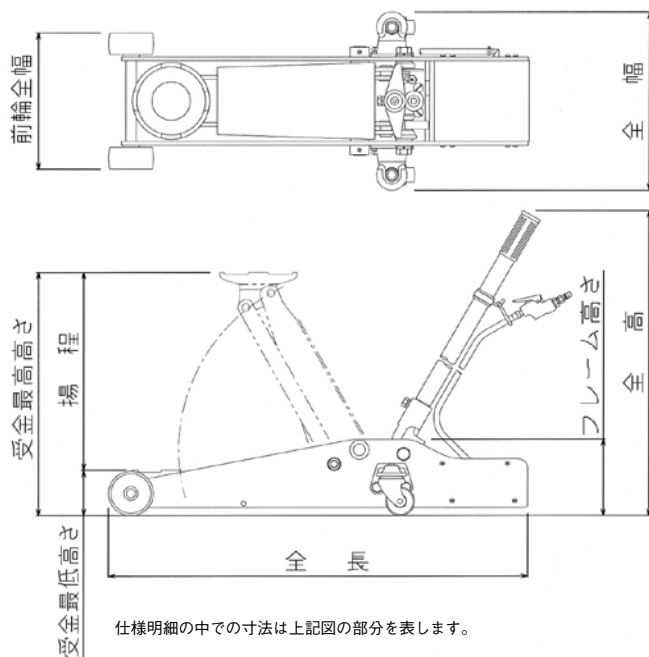

型 式	M-150HL	M-200L	M-220M	M-300M	M-300LS	M-500M	M-1000M	M-2000M
能 力 kg	1,500	2,000	2,200	3,000	3,000	5,000	10,000	18,000
受金最低高さ mm	95	105	120	130	95	150	160	190
受金最高高さ mm	812	605	480	610	600	560	560	610
揚 程 mm	717	500	360	480	505	410	400	420
全 長 mm	1,010	1,140	685	1,435	1,351	1,420	1,560	1,700
全 幅 mm	435	398	385	345	478	375	460	496
前 輪 全 幅 mm	375	286	291	250	332	300	335	370
フレーム高さ mm	170	125	160	190	135	200	250	260
全 高 mm	1,205	1,140	1,263	1,230	1,200	1,215	1,290	1,450
本 体 重 量 kg	68	70	50	75	97	100	150	230
用 途	乗用車・小型トラック					トラック・バス		重車両用
備 考	低床型 ハイストローク型	低床型		フットペダル付	低床型	フットペダル付		ショートタイプ

HYDRAULIC GARAGE JACK

ガレージジャッキ



- 従来タイプ1.5ton能力に0.3tonをプラス。1.8ton能力の軽量設計タイプ。
- 出張サービスに最適です。

型 式		Y-180Y
能 力	kg	1,800
受 金 高 さ	mm	最低113~最高473
揚 程	mm	360
全 長 × 全 高	mm	655×1,235
フ レ ー ム 高 さ	mm	150
本 体 重 量	kg	33

LOW NOISE HYDRAULIC GARAGE JACK

低騒音ホイール付ガレージジャッキ



- 車輪に特殊ナイロン樹脂を使用しているため、移動が楽で音が非常に静かです。

型 式		M-220MS
能 力	kg	2,000
受 金 高 さ	mm	120~480

RUBBER PAD

ガレージジャッキ用ラバーパッド付受皿



- 滑り止め加工をしてあるので、安定したジャッキアップが行えます。

型 式	M-OP-RP
取付可能ジャッキ	M-150HL、M-200L、 M-220M、M-300M、 M-300LS、 MA-200X、MA-200LS、 MA-300B、MA-300LS

NYLON CASTER

ジャッキ用ナイロン車輪

- 騒音対策として床面に優しい特殊ナイロン樹脂車輪にすることができます。(オプション)
(一部の機種には対応できません。)



エアージャッキ

- エア駆動式のカレージャッキで労力を大幅に減少。プッシュボタンで軽快に操作できます。
- MA-200X、MA-200LS、MA-300B、MA-300LS、MA-500B、MA-1000Bは手動兼用型で、エア駆動によるジャッキアップの他に、ハンドル(手動操作)でのジャッキアップも可能です。
- 低床車向けジャッキに、2,000kg(MA-200LS)、3,000kg(MA-300LS)、5,000kg(MA-500VL)、15,000kg(MA-1500VL)と充実したラインナップにより対象車両に合わせて選定頂けます。
- MA-200DXは受金最低高さ及びフレーム高さが80mmの超低床タイプです。
- MA-500VL、MA-1500VLは受金垂直上昇式です。
- MA-200LS、MA-300LSは揚程500mmのハイストロークタイプです。

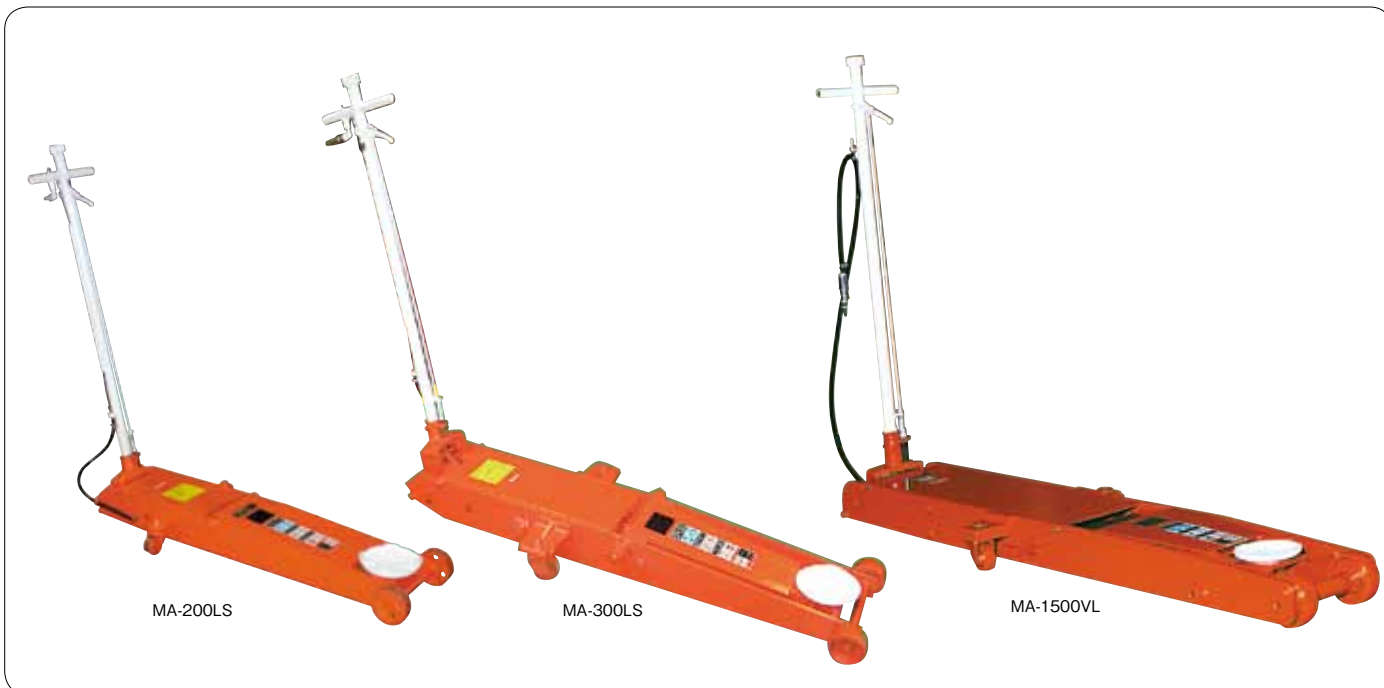

型 式	MA-200X	MA-200LS	MA-200DX	MA-300B	MA-300LS	MA-500B	MA-500VL	MA-1000B	MA-1500LS	MA-1500VL	
能 力 kg	2,000	2,000	2,000	3,000	3,000	5,000	5,000	10,000	15,000	15,000	
受 金 最 低 mm	95	120	80	130	95	150	125	160	175	155	
受 金 最 高 mm	508	620	500	610	600	560	565	560	650	630	
揚 程 mm	413	500	420	480	505	410	440	400	475	475	
全 長 mm	870	1,140	1,515	1,468	1,351	1,420	1,675	1,560	1,745	1,920	
全 幅 mm	372	398	320	372	478	378	488	470	505	670	
前 輪 全 幅 mm	285	286	305	250	332	315	284	335	370	400	
フ レ ー ム 高 さ mm	160	125	80	190	135	200	130	250	230	185	
全 高 mm	1,265	1,140	1,135	1,208	1,200	1,215	1,260	1,440	1,420	1,320	
本 体 重 量 kg	55	72	95	80	98	115	150	155	235	340	
上 昇 時 間 (1.0MPa時)	無負荷 秒	20	25	30	45	40	55	75	70	60	70
	全負荷 秒	70	100	50	95	90	95	130	200	240	130
エ ア 一 圧 MPa	0.6~1.0	0.8~1.0	0.8~1.0	0.7~1.0	0.8~1.0	0.7~1.0	0.7~1.0	0.7~1.0	0.7~1.0	0.7~1.0	
空気消費NL/フルストローク (1.0MPa供給・無負荷時)	220	200	460	630	435	670	560	1,100	1,800	1,800	
コンプレッサー所要動力 kW(Ps)	2.2(3)	2.2(3)	2.2(3)	2.2(3)	2.2(3)	2.2(3)	3.7(5)	3.7(5)	3.7(5)	3.7(5)	
用 途	乗用車 小型トラック					トラック バス			重車両	トラック バス	
備 考	手動兼用	低床型、 ハイストローク 手動兼用	超低床型	手動兼用	低床型、 ハイストローク 手動兼用	手動兼用	低床垂直	手動兼用		低床垂直	

AIR-HYDRAULIC JACK

エアロイルジャッキ



AJ-20C

AJ-40B

- 操作はプッシュバルブ機構を採用、バルブを押すだけで大型車両も楽に持ち上げます。
- AJ-25Lは2段式シリンダーで受金最低高さを165mmとし、低床型トラックのジャッキアップも可能です。

型 式	AJ-20C	AJ-25L	AJ-40B
能 力 ton	20	25	40
受 金 最 低 高 さ mm	205	165	215
受 金 最 高 高 さ mm	430	420	390
揚 程 mm	120	120	100
全 幅 mm	326	326	363
全 高 mm	1,430	1,430	1,442
エ ア ー 圧 MPa	0.6~1.0	0.7~1.0	0.6~1.0
本 体 重 量 kg	約46	約46	約65
標 準 付 属 ア ダ プ タ ー mm	φ70×20L	φ50 ×15, 75, 150L	φ100×30L
オ プ シ ョ ン ア ダ プ タ ー mm	φ50×20L φ50×60L φ50×100L		φ60×30L φ60×70L φ60×110L

RIGID RACK

リジッド・ラック(馬ジャッキ)



M-12R-6

M-12B-6

M-15LB-6

M-50C-6

型 式	M-12R-6	M-12B-6	M-15LB-6	M-50C-6
能 力 ton	1.5+1.5	1.5+1.5	2.5+2.5	5+5
最 低 高 さ mm	398	368	465	350
最 高 高 さ mm	504	474	765	550
本 体 重 量 (1ヶ) kg	4.0	4.0	6.5	7.0
形 状	3本脚	3本脚	3本脚	3本脚
脚 用 ゴ ム カ バ ー	付	付	付	—
受 台 ゴ ム パ ッ ド	付	—	—	—

GOJAK PORTABLE AUTO CARRIER

ゴージャッキ(車体移動ユニット)



5000

(2台1組)

- リフティング(ジャッキ)機能とドーリー(移動)機能を兼ね備えたシンプルな車体移動ユニットです。
- 重心は低くて安定感があり、電力・油圧・エアなどの動力は必要ありません。
- 持ち上げと降ろしが二重爪ラチェットで使いわけができます。
- タイヤ以外に車両と接触する部分がないのでクルマを傷つける心配がなく、床面も汚しません。

型 式(2台1組)	4500	5000	6200-R
能 力 (一 台 当 た り) kg	510	567	703
適 用 タ イ ヤ 幅 mm	約508	約228	約330
適 用 タ イ ヤ 外 径 mm	約460~910	約460~810	約460~910
本 体 重 量 (1 台 当 た り) kg	17	14	19

*ゴージャッキが4台載せられるキャスター付の専用ラックもあります。(型式: 456)

トランスミッションジャッキ



HUJ-800B

- 受台の高さを160mm、このクラスでは最も低いのでミッションの引き出しがさらに容易です。(HUJ-1500B)

型 式	HUJ-800B	HUJ-1500B
能 力 kg	800	1,500
揚 程 mm	610	710
受台最低 mm	195	160
受台最高 mm	805	870
受台傾斜	前26° 後10°	前30° 後15°
全 長 mm	865	1,130
全 幅 mm	430	650
全 高 mm	330	290
本 体 重 量 kg	78	135

ハイミッションジャッキ



HMJ-450TWS



HMJ-1000B

HMJ-450TWS/450TWSA

- 車両をリフトアップした状態で全乗用車(FF車、ミッドシップ車、FR車)のトランスアクスルおよびトランスミッションを1人で容易に安全に脱着できます。特にFF車、オートマチック車の脱着に威力を発揮し、作業時間の短縮が図れます。

HMJ-1000B

- これまで床上にて無理な姿勢で行っていたミッションの脱着作業は、エア-油圧駆動式なので労力が大幅に低減できます。ツインエースとの組み合わせで使用することにより、効率的な作業を行うことができます。

型 式	HMJ-450TWS	HMJ-450TWSA	HMJ-1000B
能 力 kg	450		1,000
最 低 高 さ mm	ベースプレート 830	ベースプレート 855	受台815
最 高 高 さ mm	ベースプレート 1,743	ベースプレート 1,768	受台1,565
揚 程 mm	913		750
駆 動 方 式	足踏式(油圧)	足踏式/ エア-兼用	エア-油圧駆動
エ ア - 圧 MPa	—	0.6~1.0	0.5~1.0
ベースプレート(受台) 傾 斜 角 度	前30° 後、左右各15°		前、後、左右 各10°
本 体 寸 法	全 長 mm	904	927
	全 幅 mm	904	876
	全 高 mm	1,013	1,037
本 体 重 量 kg	60	80	225

* HMJ-1000Bの全長、全幅はビット幅に合わせて車輪の位置が変更出来ます。

UNIVERSAL ENGINE LIFTER

ユニバーサルエンジンリフター

- RV車から乗用車までのミッション付のエンジンを、余裕をもって保持することができます。

- 四柱リフトにも対応できます。
- エア駆動油圧とハンドル操作いずれも可能です。ハンドルは傾倒自在で使用できるので、エンジン脱着時・運搬時に保持されたエンジンの邪魔になることはありません。



型 式	UEL-500N	
能 力 kg	500	
テ ー ブ ル 高 さ mm	750~1,750	
揚 程 mm	1,000	
テ ー ブ ル 寸 法 mm	800×1,130	
駆 動 方 式	エア駆動油圧&ハンドルあり	
エ ア ー 圧 MPa	0.8~1.0	
本 体 重 量 kg	210	
標 準 付 属 品	ターンバックルチェーン2セット	

*オプション: プレートリフトアタッチメント(PLA-2C、-3、-15)

MOTOR BICYCLE LIFT

バイクリフト



TE-2031A

- オートバイの点検・整備にメカニックが楽な姿勢でできるため作業の効率アップがはかれます。

型 式	TE-2031A	TE-2031E
駆 動 方 式	エア	電動
能 力 kg	450	
揚 程 mm	609	
テ ー ブ ル 高 さ mm	178~787	
全 長 × 全 幅 mm	2,032×610	
本 体 重 量 kg	140	143

*標準付属品: 前輪ストッパー

*オプション: ドロー(TE-2031-3)、サイドパネル12インチ(TE-2031-8)

PORTABLE SCREW JACK

スクリージャッキ



型 式	BHS-2		
能 力 kg	2,000		
受 金 高 さ	最 高	mm	405
	最 低	mm	177
揚 程 mm	228		
本 体 重 量 kg	2.75		

SCISSORS JACK

パンタグラフジャッキ



型 式	P-10N	
能 力 kg	1,000	
受 金 最 低 高 さ	mm	96
受 金 最 高 高 さ	mm	378
ハ ン ド ル	mm	490
本 体 重 量	kg	1.9

油圧シザーズパンタジャッキ



●油圧式のため、少ない力でジャッキアップできます。

型 式			MSJ-850
能 力	kg		850
揚 程	mm		260
受 金 高 さ	mm		121~381
本 体 重 量	kg		5.9

ゲージ付オイルジャッキ



型 式		MH-10P	MH-15P	MH-20P
能 力	ton	10	15	20
受 金 高 さ	mm	240~470	265~510	270~430
本 体 重 量	kg	9.9	12.5	13.9

オイルジャッキ

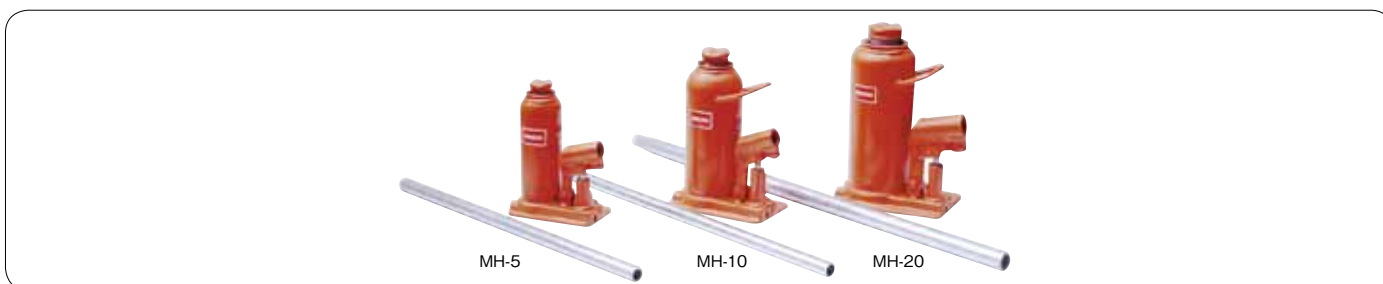

型 式		能 力 ton	受金最低高さ mm	揚 程 mm	補助ネジ mm	受金最高高さ mm	ベッド寸法 mm	ハンドル寸法 mm	本体重量 kg
スタンダードタイプ	*MS-2	2	180	115	50	345	110×65	φ19×330	2.4
	*MS-3	3	190	115	60	365	72×115	φ19×380	2.7
	*MN-4	4	190	115	70	375	131×76	φ22×545	4.0
	*MH-5	5	200	120	70	390	142×82	φ22×645	4.6
	*MH-7	7	200	120	70	390	151×90	φ22×600	5.6
	*MH-10	10	240	150	80	470	166×106	φ22×600	8.1
	*MH-15	15	265	165	80	510	180×118	φ22×600	10.5
	MH-20	20	270	160	—	430	182×128	φ27×800	13.2
	MH-30Y	30	280	160	—	440	192×142	φ27×800	18.7
	MH-50Y	50	305	170	—	475	237×188	φ27×1,000	37.0
MH-100	100	305	145	—	450	318×265	φ27×1,000	87.7	
エアサス用	*MHB-10	10	170	95	75	340	166×106	φ22×600	6.3
	*MHB-15	15	170	90	70	330	180×118	φ22×600	7.9
	MHB-20	20	180	85	40	305	182×128	φ27×800	9.7
	MHB-30Y	30	180	80	—	260	192×142	φ27×800	13.5
ミニタイプ	MMJ-5C	5	60	20	—	80	94×89	φ14×240	1.7
	MMJ-10	10	120	30	—	150	102×108	φ18×440	4.9
	MMJ-20	20	130	30	—	160	112×119	φ22×605	7.7
	MMJ-50	50	140	30	—	170	174×178	φ22×680	19.0
ロック式	MH-5LS	5	225	120	70	415	151×90	φ22×600	6.3
	MH-10LS	10	300	165	80	545	180×118	φ22×600	12.7
	MH-20L	20	310	160	—	470	182×128	φ28×800	14.1
ロング式	MHL-2	2	550	480	—	1,030	142×82	φ22×545	9.4

*印は、JIS-4406規格品。ミニタイプ以外はすべて横方向に使用できます。

ムービングラック



- ガレージジャッキの良さとリジトラックの安定性をミックスしたリフトです。
- 大きなテーブルでリフトアップするので安定感があります。
- エアーによる作動なので操作も簡単です。
- 1基で前側後側のどちらか一方、又は2基で前後共のリフトアップが可能です。
- 大型車輪、ハンドル付きなのでどこにでもスムーズに移動でき、床面を有効に使えます。

型 式	MRM-50N	MRM-100L	MRM-150L
能 力 ton	5	10	15
テーブル最低高さ mm	203	300	303
場 程 mm	480	600	600
テーブル最高高さ mm	683	903	903
全 長 mm	2,085	2,460	2,490
全 幅 mm	520	700	770
駆 動 方 式	エア駆動油圧		
エ ア ー 圧 MPa	0.78~1.37		
安 全 装 置	チェック弁、安全ストッパー		
上 昇 時 間 (能力負荷時) 秒	約60	約110	約120
本 体 重 量 kg	200	428	525

アタッチメント (各2ヶ1組)

型式	MRM-50N	MRM-100L	MRM-150L
標準付属品	<p>受金 受台S 受台L</p>	<p>受金A 受金D 受台S 受台L</p>	<p>受金A 受金D 受台S 受台L</p>
オプション	<p>ネジ式アタッチメント (MRM-50N-ASS)</p> <p>60 168 ネジストローク</p>	<p>角材用受台S 角材用受台L 受金B 受金C</p> <p>175 295 360 66 68</p>	<p>角材用受台S 角材用受台L 受金B 受金C</p> <p>175 295 440 66 68</p>

リフト・ガレージ機器
A
B
C
D
E
F
G
H
I
J
K
L
M
N
O
P
Q
R

バリーテンⅡ



本体高さが低いため、中型～大型トラックまで幅広い車種に適用できます。

型 式	VALY-10A
能 力 (対 象 車 種) ton	10(4～11ton積トラック)
受 金 台 高 さ mm	185～705
揚 程 mm	520
上 昇 時 間 秒	105(無負荷)
エ ア ー 圧 MPa	0.69～1.0
本 体 寸 法 mm	1,650L×790W×1,305H
フ レ ー ム 全 幅 × 車 輪 全 幅 mm	530×660
フ レ ー ム 高 さ mm	300
本 体 重 量 kg	355
標 準 付 属 品	ブリッジ1、リア用受金台2、フロント用受金台2、 フレーム用受金AB各2、車輪止め2
オ プ シ ョ ン	小型車用受金台2、フレーム用 受金CD各2、デフ用受金1

*洗車作業はできません。

サポートスタンド

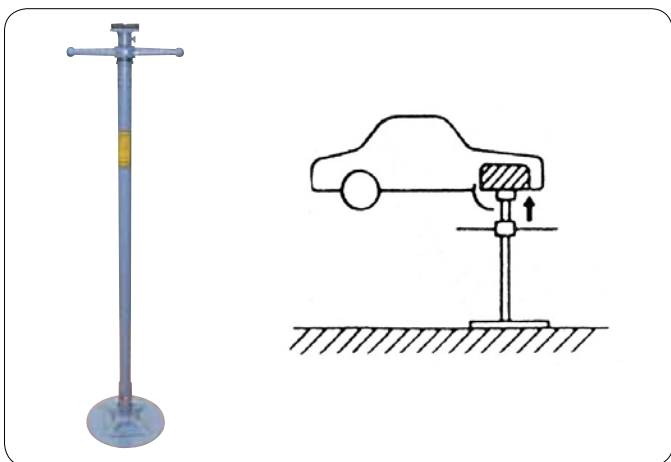

- リフトを使ってミッション、エンジンなどの脱着時、一時的なサポートとして使用することにより安全かつ確実、効率のよい作業ができます。
- リフトを上げ下げすることなくサポートスタンド側で高さの調整ができます。

型 式	SS-350
能 力 kg	350
受 金 高 さ mm	1,365～2,015
本 体 重 量 kg	約14

エンジンチェーン



型 式	EC-450
適 応 荷 重 kg	450

ENGINE LIFTER

エンジンリフター

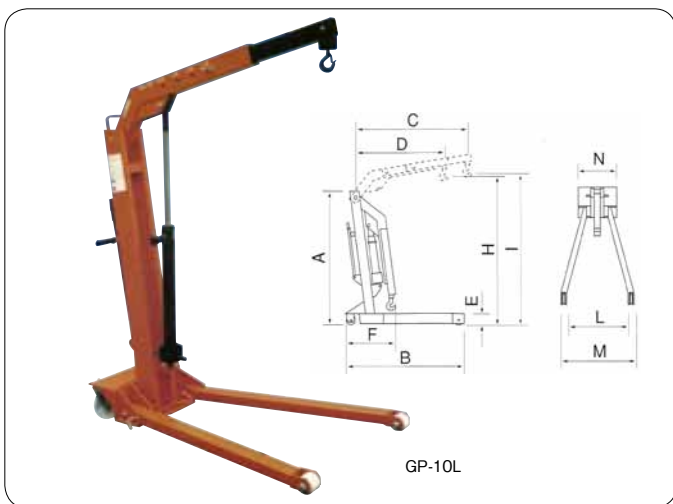

- 地上高の低い車にも対応できる低重心フレームのエンジンクレーンです。
- 手元ハンドルでアーム下降の微調整ができます。

型 式		GP-5L		GP-10L			
リフト能力		kg		150~500		300~1,000	
各 部 寸 法	A	B	1,570	1,460	1,580	1,500	
	C	D	1,190	900	1,340	1,040	
	E	F	80	420	80	480	
	H	I	1,870	2,010	2,140	2,340	
	L	M	745	880	805	985	
	N		440		550		

AIR-HYDRAULIC PRESS

エア式油圧プレス(矯正プレス)



- エアポンプ式では、ペダル操作で荷重を加減できるよう設計されているので両手を自由に使うことが可能となり、安全に作業することができます。

型 式		HPA-50	HPA-100
能 力	ton	35	60
操 作 方 式		手動およびエアポンプ	
エ ア ー 圧	MPa	0.59~0.97	
ラム ス ト ロ ー ク	mm	140	150
補助ネジストローク	mm	100	160
本 体 寸 法	mm	955W×900D ×1,705H	1,540W×1,100D ×2,040H
本 体 重 量	kg	約310	約690
標 準 付 属 品		修正ヤゲン台2個	

*電動式油圧プレスもあります。(能力100ton、型式HP-200E)

HYDRAULIC PRESS

油圧プレス(矯正プレス)



型 式		HP-10C	HP-30MD
能 力	ton	5	15
ラム ス ト ロ ー ク	mm	150	150
補助ネジストローク	mm	80	120
フ レ ー ム 内 幅	mm	560	600
テ ー ブ ル 内 幅	mm	102	142
テ ー ブ ル 上 下 移 動	mm	520	700
本 体 寸 法	mm	760W×600D ×1,320H	860W×600D ×1,620H
本 体 重 量	kg	約80	約150
標 準 付 属 品		修正ヤゲン台2個	

ハイトレッカー（救援車）



- ジャッキで持ち上げたり、渡り板を使ったりすることなく、車両積み降ろし装置により一人で簡単に30秒～3分間で積載できます。
- 走行動力車のブレーキを踏むと自動的にハイトレッカーのブレーキも作動します。

商品型式	GLX-7A
国家公安委員会認定型式	GLX-7
国家公安委員会認定番号	交 B80-5
積 載 能 力	軽自動車から普通乗用車(3,000cc)、 2.75ton積トラックまで*
全 長 × 全 幅 mm	2,775×1,785(格納時860)
タ イ ヤ サ イ ズ mm	BS4.00-8-6PR(4本)
本 体 重 量 kg	187

*右タイヤの外側から左タイヤの外側まで1,735mm以内

レッカーレーラー



- ワンタッチ式のタイヤはさみつけ方式

商品型式	SS-72
国家公安委員会認定番号	交 B84-2
けん引能力	軽自動車から普通自動車(2,000cc)、 1.5ton積トラックまで
全 長 × 全 幅 mm	2,200～2,420×1,675～1,800 (810) (882)
タ イ ヤ サ イ ズ mm	BS3.50-5-6P(4本)
本 体 重 量 kg	約115

* ()はけん引バーを外した時及び折りたたんだ時

SUB WRECKER

サブレーラー



AT車や車輪のロックされた車のけん引に威力を発揮します。後輪の舵が効く新設計、タイヤ固定プレート採用。

型 式	SR-300N
許 容 荷 重 kg	350(1台当り)
全 長 × 全 幅 mm	790×525
タ イ ヤ サ イ ズ	BS 3.00-4-4P(4本) (1台当り)

*2台1組

SUB WRECKER

ハイクッカー（けん引用補助台車）

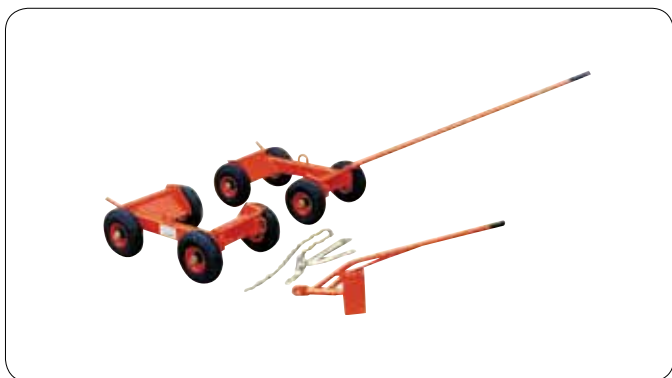

AT車、4WD車の移動や車輪が動かなくなった事故車の移動に威力を発揮します。ジャッキアップ不要で独特のワンタッチアップ方式なので、短時間で取付け可能です。

型 式	QC-5
許 容 荷 重 kg	1軸800(1台当り)
本 体 寸 法 mm	800L×520W×280H
タ イ ヤ サ イ ズ mm	直径240(4本) (1台当り)
本 体 重 量 kg	21(1台当り)

*2台1組

SAFETY LAMP

安全灯

けん引車の動きを4つのランプ(ウィンカー、ストップランプ、スモールランプ、バックランプ)で後続車に知らせます。



型 式	電 源 V	中間コード m
SSK-12S-2	12専用	6芯 7

TOWING WIRE-ROPE

けん引ロープ



型 式	用 途	備 考
PR-23AN	乗用車	φ12×5m フック無し
PR-23BN	乗用車	φ12×5m フック付き
PR-24N	トラック	φ16×5m フック付き
PR-25N	ジーゼル車・バス	φ18×5m フック付き

ガレージミラー・点検ミラー



丸型ミラー



角形ミラー



点検ミラー

ガレージミラー

材質	形状	ミラーサイズ mm	ミラーのみ	固定ポール式	壁用
アクリル製	角型	450×600	SGMA4560	SGMA4560FL	SGMA4560WA
		600×800	SGMA6080	SGMA6080FL	SGMA6080WA
	丸型	φ300	—	—	PM-P-1S
		φ500	—	AMC-PF-0	AMC-PF0-AM0-A1
		φ600	SGMA600	SGMA600FL	SGMA600WA
		φ650	—	AMC-PF-1	AMC-PF1-AM0-A1
		φ800	SGMA800	SGMA800FL	SGMA800WA
		φ850	—	AMC-PF-2	AMC-PF2-AM0-A1
ステンレス製	角型	230×320	SGMS2332	—	—
		450×600	SGMS4560	SGMS4560FL	SGMS4560WA
		600×800mm	—	SGMS6080FL	SGMS6080WA
	丸型	φ300	SGMS300	SGMS300FL	SGMS300WA PM-S-1S
		φ450	SGMS450	SGMS450FL	SGMS450WA PM-S-2S
		φ600	SGMS600	SGMS600FL	SGMS600WA
				AMC-SF1	AMC-SF1-AM0-A1
		φ800	SGMS800	SGMS800FL	SGMS800WA
				AMC-SF2	AMC-SF2-AM0-A1

点検ミラー(ミラーのみ)

型式	ミラーサイズ mm
STM-1	角型 400×1,200
STM-2	角型 600×1,500