

# BANZAI®

## 電動油圧式テストリフト

# PLATON SERIES

プラトンシリーズ



TL-P101AS

標準仕様

安全性・使い易さを追求した信頼のテストリフト

能力  
**10** ton

## PLATON10

プラトン 10



TL-P101AS-C

フローティングスライダー仕様  
当社大型車用リフト「キャタピラツインII」の受台と同様に軽い力でスライダーを動かします。キャタピラツインIIとアタッチメントが共有可能です。

能力  
**15** ton

## SUPER PLATON BIG

スーパープラトンビッグ

TL-PS150AS

メカニカルロック内蔵

能力 15ton で大型車もラクラク！  
安心のテストリフト



リモコンスイッチ



電源 / 定期点検  
お知らせ表示灯

### 安全装置

●下記の安全装置を搭載していますので安心・安全にご使用いただけます。

#### オートパワーOFF機能

電源は定時限(無操作5分間)で自動OFFされ、誤操作を防止します。

#### 定期点検お知らせ表示

定期点検の時期になるとリモコンスイッチに付いているグリーンランプが点滅し、お知らせします。

#### 電源ON誤操作防止機能

誤操作防止のため、1秒以上長押ししないと電源が入りません。

#### ブザー音

リフトが作動していることを周囲が確認できるよう、ブザー音がなります。

#### ノンリークバルブ

リフトバルブはバンザイが特別に開発したノンリークバルブで自然降下の心配はありません。

- リフトの下降インテグレーション操作は、上昇後下降するという動きがないので、精密な位置合わせができます。
- 下降速度は新開発のリフト用可逆ポンプでコントロールされているので、負荷時降下速度と無負荷時降下速度の変化が少なく、迅速な作業ができます。
- プランジャーはハードクロームメッキが施されているのでサビの心配はありません。洗車場にも使用いただけます。 ※プラトン10(10ton仕様のみ)
- フロント独立懸架アクスル受など、車両に合わせた専用受台もご用意できますのでご相談ください。

■参考図

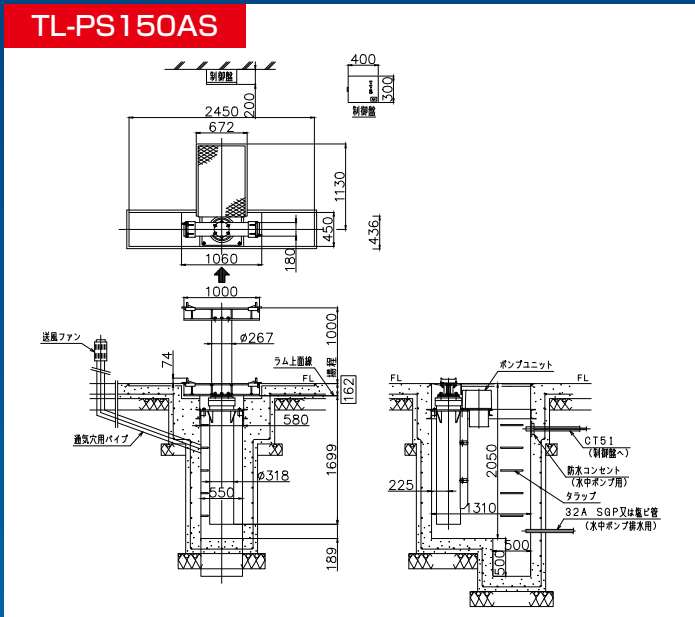
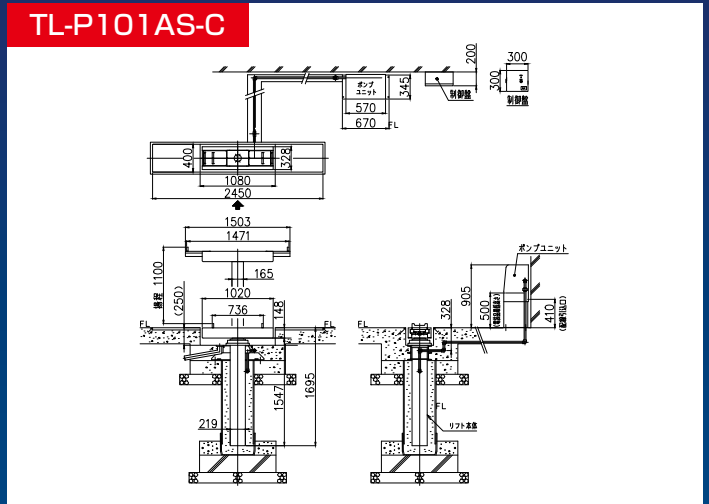
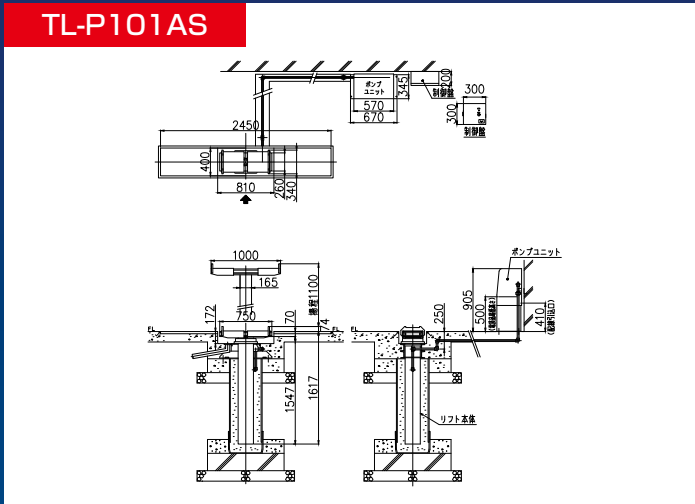

### ■共通オプション

#### 無線リモコン 型式:WLA-L-4BOX

便利な無線リモコン  
リフトの操作や受金のセッティング時の作業動線を短縮できます。

送信機 (無線リモコン) | 受信機 (無線・有線切り替えスイッチ)

受信機内に無線と有線の切り替えスイッチを内蔵。無線リモコンが使えなくなった場合でも切り替えて有線リモコンが使用可能です。有線リモコンは受信機内に格納できます。

■仕様

品名	プラトン10		スーパープラトンビッグ
型式	TL-P101AS	TL-P101AS-C	TL-PS150AS
対象車種	大、中、小型トラック 及び バス		
能力 (kg)	10,000		15,000
揚程 (mm)	1,100		1,000
受台幅寸法 (mm)	750~1,000	1,020~1,503	1,000
電源 (V,kW)	AC200 三相 2.2		
操作方式	リモコン		
上昇時間 (50/60Hz) (秒)	約85/71		約95/76
使用油量 (L)	約65 (タンク53+シリンダー12)		約37 (タンク26+シリンダー11)
使用オイル	油圧作動油 (ISO VG46 相当)		
機械総重量 (kg)	約350		約500
標準付属品	フロントアックス受 2個	フロントアックス受板 2個	フロントアックス受板 2個

### ■TL-P101AS-C用オプション

#### 2t 独立懸架用受具

型式: PSCT-OP-HD

独立懸架式サスペンションを採用した2ton車をリフトアップできます。

#### エアサスペンション受具 (B)

型式: PSCT-OP-BF-B

2ヶ1組

#### 延長受具

型式: PSCT-OP-BF-HS

2ヶ1組

**▲安全に関するご注意**  
ご使用前に「取扱説明書」をよくお読みの上、正しくご使用ください。

ISO9001 認証取得  
ISO14001 認証取得

バンザイは SDGs を推進する日本ユネスコ協会連盟の維持会員として支援しています。

## BANZAI 株式会社 バンザイ

本社 〒105-8580 港区芝2-31-19 ☎03(3769)6880  
 営業部 〒105-8580 港区芝2-31-19 ☎03(3769)6881  
 海外販売部 〒105-8580 港区芝2-31-19 ☎03(3769)6894  
 札幌支店 〒063-0801 札幌市西区24軒1条7-3-10 ☎011(621)4171  
 仙台支店 〒983-0005 仙台市宮城野区福室2-8-21 ☎022(258)0221  
 関東支店 〒364-0011 埼玉県本本市朝日4-553 ☎048(590)3700  
 東京支店 〒105-8580 港区芝2-31-19 ☎03(3769)6840  
 名古屋支店 〒464-0852 名古屋市千種区青柳町6-26 ☎052(732)2600  
 大阪支店 〒577-0012 東大阪市長田東3-3-11 ☎06(6744)1041  
 広島支店 〒733-0035 広島市西区南観音2-7-10 ☎082(233)3201  
 福岡支店 〒812-0893 福岡市博多区那珂5-3-15 ☎092(411)1261

※ 改良のため予告なく型式および仕様を変更することがあります。  
 ※ 本カタログの商品写真は印刷のため、実際の商品の色と異なる場合があります。

### ●販売店

●営業所  
 旭川・青森・秋田・盛岡・郡山・山形  
 新潟・長野・前橋・宇都宮・水戸・埼玉  
 千葉・横浜・静岡・多摩・北陸・三重  
 京都・神戸・高松・宮崎・鹿児島

●出張所  
 帯広・函館・富山・松山・岡山  
 山陰・山口・長崎・大分・熊本

<https://www.banzai.co.jp>  
 E-mail: eigy@banzai.co.jp