

ワークステージX 4トン仕様

WORK STAGE

Xリンク式ドライブオンリフト

4 TON
SPEC

[WSX-N140GL-SL用アタッチメント]

標準付属	オプション	PLA-3D	PLA-4	PLA-15	PLLA-H
プレートリフトアタッチメント(PLA-2D) 					

オプション

LED照明 WSX-N140-OP-E

調光式LED照明 最適な明るさで作業効率アップ!
車両下部の作業も作業灯を持たずに両手で行うことができます。



照明コントロールボックス。LED照明のON-OFF及び調光が可能です。



※写真はWSX-F240AZGL-SLで撮影したものです。

ビットジャッキ(フラットキット付) PJA-200LF2-FK



※スクロール式カーテン付き

無線リモコン WLA-L-4BOX



ループセンサー LFS-1



主要寸法

WSX-N140GL-SL (オプションのビットジャッキ、LED照明付の場合)

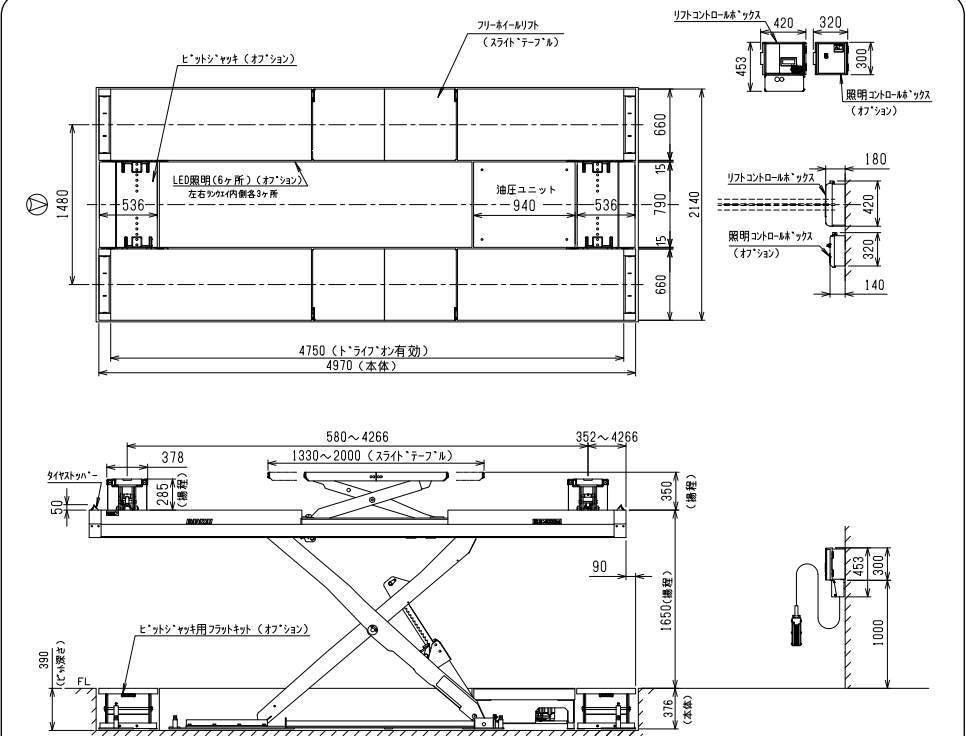

▲安全に関するご注意
ご使用前に「取扱説明書」をよくお読みの上、正しくご使用ください。



BANZAI 株式会社 バンザイ

- 本社 千 105-8580 港区芝2-31-19 ☎03(3769)6880
- 営業部 千 105-8580 港区芝2-31-19 ☎03(3769)6881
- 海外販売部 千 108-0023 港区芝浦4-16-23 AQUACITY芝浦南 ☎03(3769)6894
- 札幌支店 千 063-0801 札幌市西区24軒1条7-3-10 ☎011(621)4171
- 仙台支店 千 983-0005 仙台市宮城野区福室2-8-21 ☎022(258)0221
- 関東支店 千 364-0011 埼玉県北本市朝日4-553 ☎048(590)3700
- 東京支店 千 108-0023 港区芝浦4-16-23 AQUACITY芝浦南 ☎03(3769)6840
- 名古屋支店 千 464-0852 名古屋市中区青柳町6-26 ☎052(732)2600
- 大阪支店 千 577-0012 東大阪市長田東3-3-11 ☎06(6744)1041
- 広島支店 千 733-0035 広島市西区南観音2-7-10 ☎082(233)3201
- 福岡支店 千 812-0893 福岡市博多区那珂5-3-15 ☎092(411)1261

- 営業所
旭川・青森・秋田・盛岡・郡山・山形
新潟・長野・前橋・宇都宮・水戸・埼玉
千葉・横浜・静岡・多摩・北陸・三重
京都・神戸・高松
- 出張所
帯広・函館・富山・松山・岡山
山陰・山口・長崎・大分・熊本

https://www.banzai.co.jp
E-mail:eigyo@banzai.co.jp

●販売店

※ 改良のため予告なく型式および仕様を変更することがあります。
※ 本カタログの商品写真は印刷のため、実際の商品の色と異なる場合があります。

能力4ton ステージが大きくなって新登場!! セーフティ機能が進化して更に安全に

油圧力異常検出機能

接点異常検出機能

オートパワーOFF

制御盤強制操作機能

万一、リモコンが故障してもリフト昇降の緊急操作が可能。

動作・異常の周囲告知機能

ブザーにより動作時、異常時を周囲へ警報します。

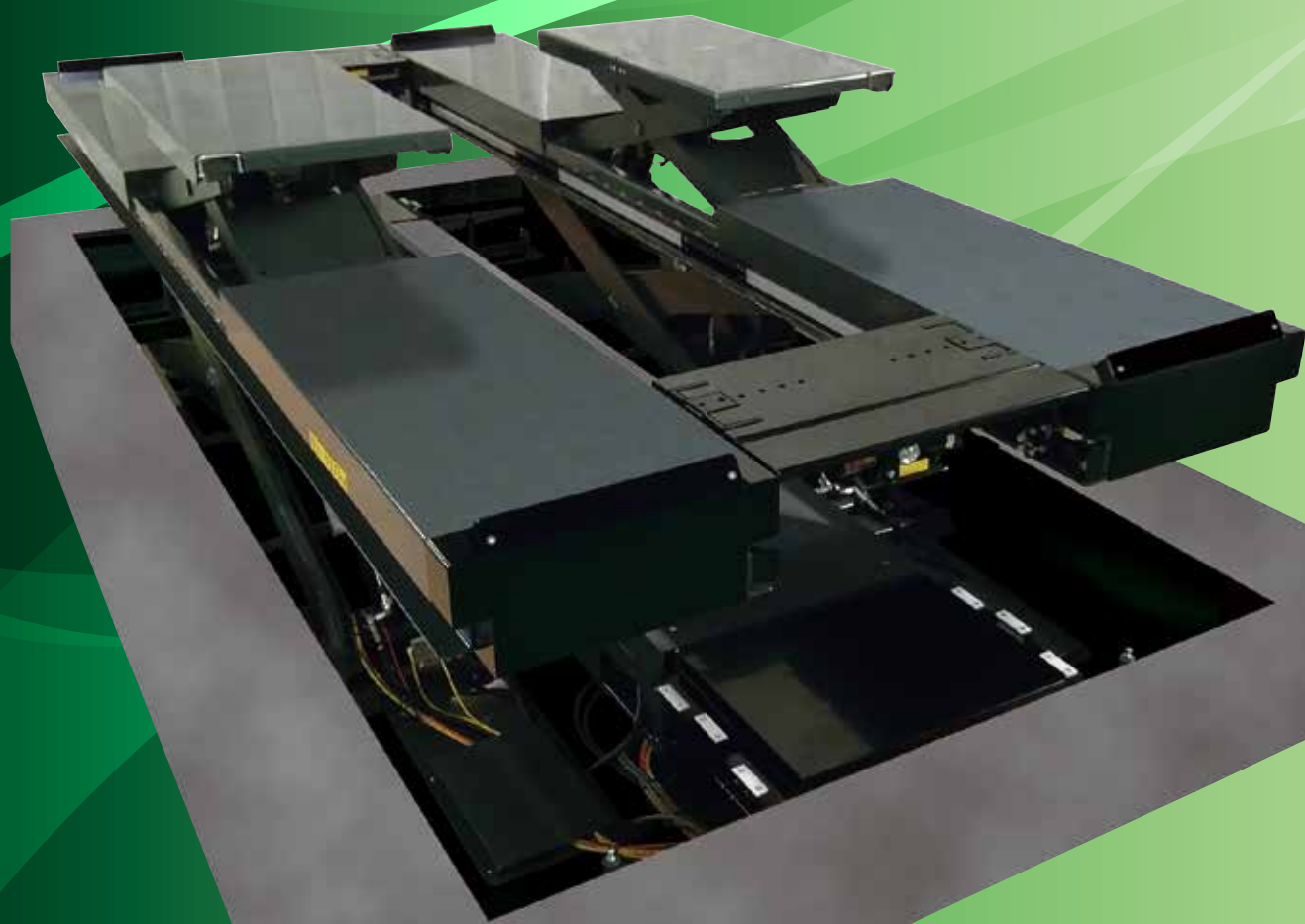

※写真のリフトはWSX-N140GL-SL
ピットジャッキ、LED照明はオプションです。

左右段差補正機能

リフト下限位置で常に左右段差を修正しますので安心してリフトアップできます。



ピットの有効活用で従来機からバージョンアップ

基礎ピットの深さは、従来機(WSX-40・WSX-40G)と同じですので長さ、幅方向の拡幅工事で新型ワークステージX 4トン仕様へ入れ替えることが可能です。

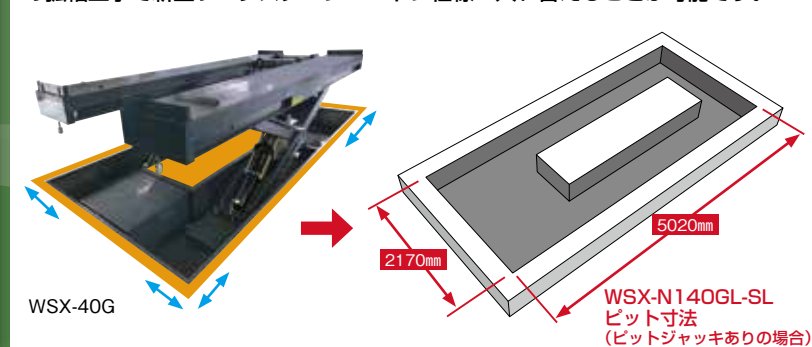

タイヤストッパー

リフトを床面からわずかに上昇させるとタイヤストッパーが出てきます。



上昇時はメカロックにより固定され安全です。
下降時はランウェイ内に収納されフラットになり突起がなく安全です。



スライドテーブル式フリーホイールリフト

独自のレール構造により軽い力で引き出せます。



サイレントメカニカルロックシステム

リフト上昇時のロック作動音を低減



最新型制御盤搭載

小型モニターを装備した最新型制御盤。液晶タッチパネルを採用しており、リフトの使用時間・回数、使用電力、CO₂排出量、リフト異常時の警告など様々な情報を表示できます。また、定期点検案内も表示されます。



フリーホイールリフトも能力4トン (WSX-N140GL-SL)

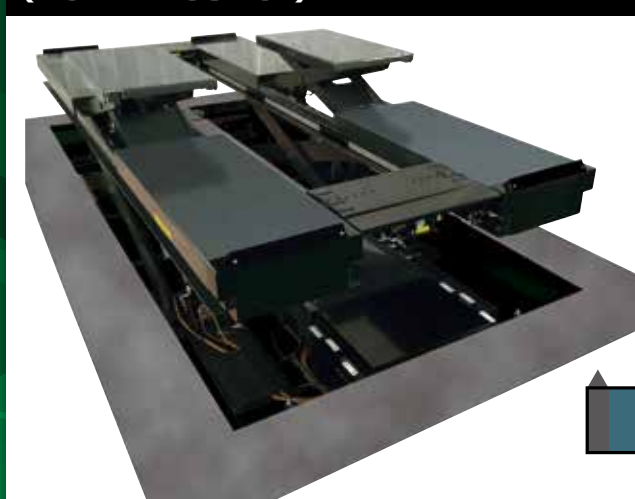

WSX-N140GL-SLはドライブオンリフトのみならず、フリーホイールリフトも能力4トン。小型車ではクイックにフリーホイールにすることができます。

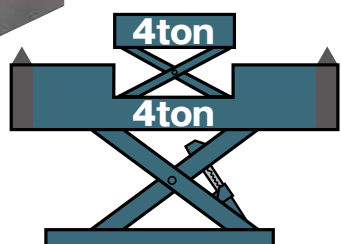

ロング・ワイド ランウェイ

ドライブオンリフトの全長・横幅を従来機に比べ大幅に拡大。幅広車両でも乗り込みやすく、内幅は従来機より短くして軽自動車も安心してリフトアップが可能です。軽自動車からワイドボディ車やロングホイールベース車も楽々です。

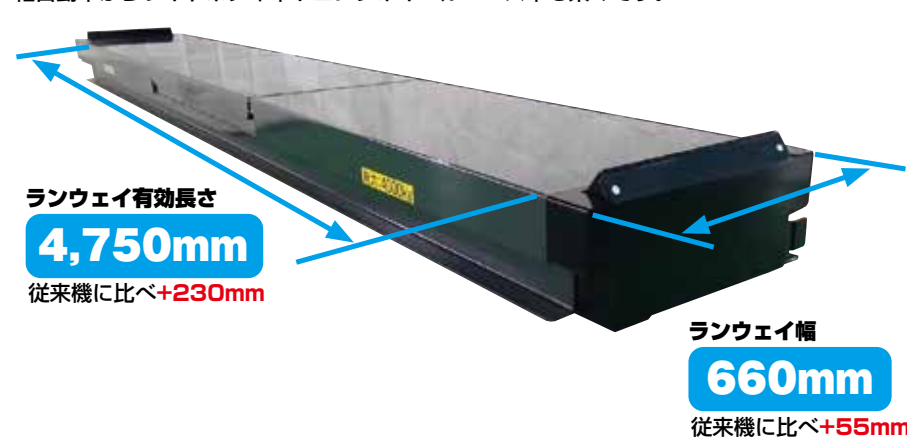

品名 型式	ワークステージX	
	WSX-N140GL-SL	WSX-N141GL
能力	4,000	4,000
対象車種	軽～普通乗用車・マイクロバス・小型トラック(除くロング)	
揚程	1,650	—
プレート寸法	4,750(L)×660(W)	—
本体寸法(mm)	4,970(L)×2,140(W)×376(H)	
駆動方法	電動油圧式	
作動油	ISO VG32 耐摩耗性油圧作動油	
使用油量(L)	約30	
上昇時間(4t負荷時)	約65(50Hz) / 約54(60Hz)	
下降時間(4t負荷時)	約10(50Hz)	約8(60Hz)
電源(V,kW)	AC200 三相 2.2	
エア(MPa)	0.4~1.0(ピットジャッキ搭載時0.6~1.0)	
安全装置	降下止め装置(ラック&爪方式)、ヒューズ弁、過負荷防止装置、油圧力異常検出	
油圧ユニット	内蔵	
リモコン芯数	8芯	6芯
標準付属品	プレートリフトアタッチメント PLA-2D(4個)	—
オプション	ピットジャッキ PJA-200LF2-FK(フラットキット付)、ルーフセンサー LFS-1、LED照明 WSX-N140-OP-E、無線リモコン WLA-L-4BOX	
本体重量(kg)(オプション含まず)	約3,300	約3,100

※一部車種によってはリフトアップできないことがあります。 ※ガソリンスタンド向きには対応しておりません。 ※洗車不可