

小型車から大型車まで使用できる新しいタイプの給脂機

BGP-100NA ベアリンググリース給脂機

多くの特長により作業効率をアップし
時間とグリースの無駄を無くします。



■ 広範囲の車種に適應します!

ワンタッチ型標準コーンの採用によりベアリングのセットが簡単にでき、また小型車から大型車までの広い範囲(内径15φ~100φ)の車に使用できます。

■ 加圧シリンダーの採用で No.3のグリースも楽々!

市販のグリース缶(16kg缶)がそのまま使用でき、また加圧シリンダーの採用により高粘度(No.3程度)のグリースも最後まで無駄なく使用でき大変経済的です。

■ 高い圧力でスピーディに 確実に充填します!

グリースは最高230kgf/cm²以上の高い圧力で吐出されますので、短時間で、しかも隅々まで確実に古いグリースを追い出し新しいグリースを均一に充填します。

■ 移動性・安全性抜群の新設計!

安定性の良い台車とブレーキ付キャスターにより移動しやすく転倒しにくい設計です。

■ 仕様

製品番号	型式	外観寸法 (mm)	質量 (kg)	グリース	附属品
881217	BGP-100NA	1098 × 439 × 644	44	NLGI No.0~3 (16kgパール缶入り)	802302 フォロープレート…1

■ ポンプ性能

ポンプ	ポンプレシオ	吐出圧力 (MPa)	吐出量 (mL/min)	エア消費量 (L/min(ANR))
852767	65 × 1	45.5	520	235

取扱方法

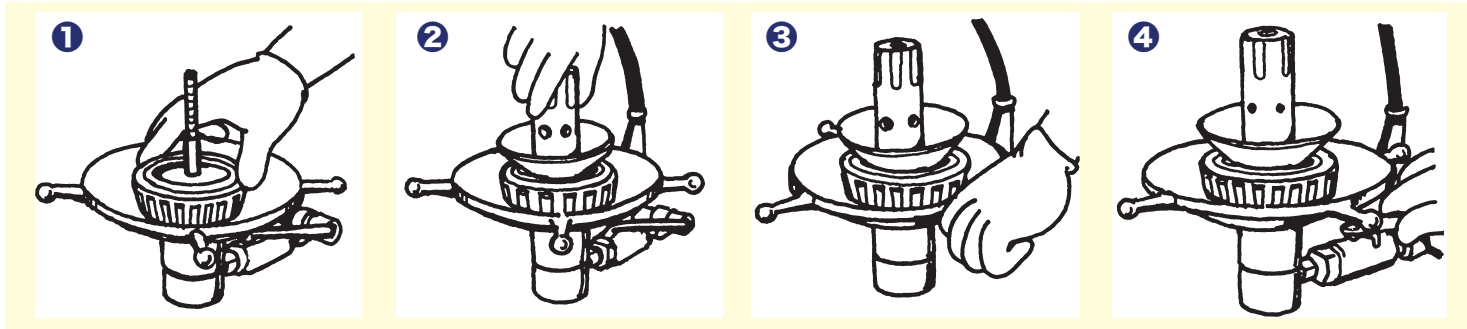

- ① 洗浄、点検を行ったベアリングをアンダーコーン部に正しくセットしてください。
- ② アッパーコーンのツメ位置をシャフト2面取り部に合わせ、上部より差し込み所定の位置にてシャフトのかみ合い部にツメを合わせてストッパー位置まで90度回転させる。
- ③ アンダーコーンの握りを左に廻して（上部に上げる）ベアリング部を固定してください。
- ④ 給脂用バルブを廻すと、グリース充填が始まりますので充填がされたことを確認し、給脂用バルブを元に戻せば、作業は完了です。

オプション

アタッチメントキットN GP-KIT-N (854923)



ベアリング給脂用
ニードルノズル
GP-NA (805226)

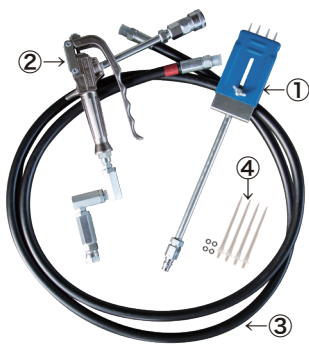

使いやすく、 作業率も大幅アップします!

アタッチメントキットを使用することにより、「ハウジングに取り付けたままのインナーベアリング」、「ハブとアウトターベアリングのすきま」、また「各部品」へのグリース注入・充填が行え、よりいっそう作業効率がアップします。しかも、充填する圧力が高いのですみずみまで、確実に充填が行われます。

■アタッチメントキットN

製品番号	型式	名称
①805226	GP-NA	ニードルノズル
②802242	GP-G	給脂ガン
③695874	GP-H-2.5M	高圧ホース 2.5M
④805227	-----	ニードルセット

⚠ 安全に関するご注意

・ご使用前に「取扱説明書」をよくお読みの上、正しくご使用ください。



BANZAI 株式会社 バンザイ

本社 〒105-8580 港区芝2-31-19 ☎03(3769)6880
 営業部 〒105-8580 港区芝2-31-19 ☎03(3769)6881
 海外販売部 〒105-8580 港区芝2-31-19 ☎03(3769)6894
 札幌支店 〒063-0801 札幌市西区24軒1条7-3-10 ☎011(621)4171
 仙台支店 〒983-0005 仙台市宮城野区福室2-8-21 ☎022(258)0221
 関東支店 〒364-0011 埼玉県北本市朝日4-553 ☎048(590)3700
 東京支店 〒105-8580 港区芝2-31-19 ☎03(3769)6840
 名古屋支店 〒464-0852 名古屋市中区千種区青柳町6-26 ☎052(732)2600
 大阪支店 〒577-0012 東大阪市長田東3-3-11 ☎06(6744)1041
 広島支店 〒733-0035 広島市西区南観音2-7-10 ☎082(233)3201
 福岡支店 〒812-0893 福岡市博多区那珂5-3-15 ☎092(411)1261

※ 改良のため予告なく型式および仕様を変更することがあります。
 ※ 本カタログの商品写真は印刷のため、実際の商品の色と異なる場合があります。

●営業所
 旭川・青森・秋田・盛岡・郡山・山形
 新潟・長野・前橋・宇都宮・水戸・埼玉
 千葉・横浜・静岡・多摩・北陸・三重
 京都・神戸・高松
 ●出張所
 帯広・函館・富山・松山・岡山
 山陰・山口・長崎・大分・熊本

<https://www.banzai.co.jp>
 E-mail: eigyo@banzai.co.jp

●販売店



ISO9001-ISO14001

自動車整備用機器・検査用機器の設計・開発・販売及びサービス
 バンザイでは「顧客第一主義」を信条に
 お客様とのきずなを大切に、
 お客様満足度の向上を図ってまいります。