

オイルチェンジャー

OIL CHANGER

MODEL OC-80A/OC-100A

特殊操作バルブ
使用で切換が
スムーズ。

円筒ガラスで
オイルの汚れが
一目瞭然。

特殊ギヤポンプで
オイルの吸上が
スムーズ。

ポンプ保護
フィルターの設定で
ポンプをカバー。

リミットスイッチ付で
さらに操作が簡単。
(OC-100A)



MODEL
OC-80A



MODEL
OC-100A

BANZAI[®]

OIL CHANGER

特 長

- オイル点検、クランクケース等の洗浄に便利です。
- エンジンオイル、デフオイル、ミッションオイルの交換が素早くできます。(他の油脂類には使用できません)
- タンク容量が大きく大量の廃油を収容できます。
- ポンプ保護フィルターを設けているので、安心した作業が可能です。
- スイッチ操作で廃油の移し換えができるのは、本機独自の設計です。(OC-80A) もちろん吸引力も大巾にアップ。
- 特殊操作バルブを使用しているので切換がスムーズです。(OC-80A)
- 吸込ノズルの収納部(ハンガー)にリミットスイッチが付き、吸込ノズルを持ち上げると、自動的にポンプが作動します。取扱い操作が非常に簡単です。(OC-100A)

仕 様

型 式	OC-80A	OC-100A
作 動	電動式	
モ ー タ - V・W	100・250	
吸 入 排 出 指 示	正逆スイッチ	正逆スイッチ リミットスイッチ
円筒ガラス容量 L	10	13
タンク容量 L	80	100
バ キ ュ ー ム MPa	0.092 以上	
吸 油 量 L/min	2～4	
排 油 量 L/min	8 以上 (吸入パイプを必ず外すこと)	
吸入パイプ外径 mm	銅パイプ6φ、テフロンパイプ6φ、ピアノ線入テフロンパイプ6φ	
耐油ホース長さ mm	2200	2900
電源コード長さ mm	5000	
寸法(H×W×L) mm	1320×620×510	1370×520×550
重 量 kg	60	65

※吸油量、排油量はオイルの温度、粘度、使用パイプにより多少違ってきます。
※吸入パイプは3種類ありますが一部の車種について取りにくい、又は抜けない場合があります。

OC-80A 機構図

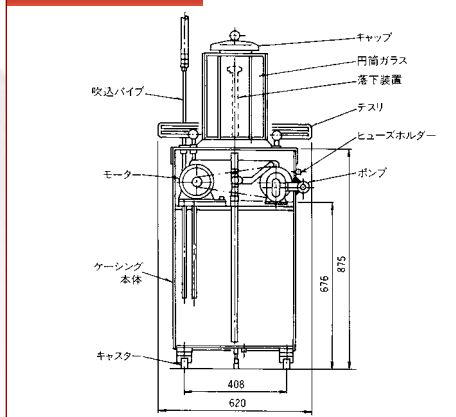

OC-100A 機構図

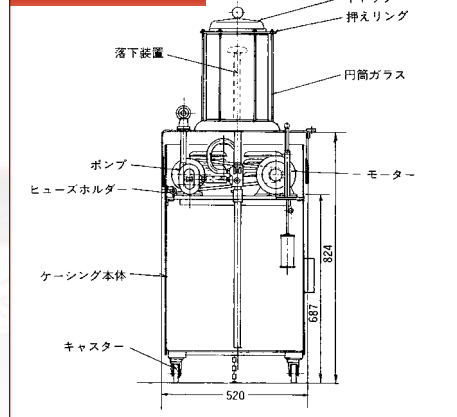

▲ 安全に関するご注意
ご使用前に「取扱説明書」をよくお読みの上、正しくご使用ください。



BANZAI 株式会社 バンザイ

本 社 〒105-8580 港区芝2-31-19 ☎03(3769)6880
 営 業 部 〒108-0023 港区芝浦4-16-23 AQUACITY芝浦8階 ☎03(3769)6881
 海外販売部 〒108-0023 港区芝浦4-16-23 AQUACITY芝浦8階 ☎03(3769)6894
 札幌支店 〒063-0801 札幌市西区24軒1条7-3-10 ☎011(621)4171
 仙台支店 〒983-0005 仙台市宮城野区福室2-8-21 ☎022(258)0221
 関東支店 〒364-0011 埼玉県北本市朝日4-553 ☎048(590)3700
 東京支店 〒108-0023 港区芝浦4-16-23 AQUACITY芝浦8階 ☎03(3769)6840
 名古屋支店 〒464-0852 名古屋市中千種区青柳町6-26 ☎052(732)2600
 大阪支店 〒577-0012 東大阪市長田東3-3-11 ☎06(6744)1041
 広島支店 〒733-0035 広島市西区南観音2-7-10 ☎082(233)3201
 福岡支店 〒812-0893 福岡市博多区那珂3-3-15 ☎092(411)1261

●営業所
 旭川・青森・秋田・盛岡・郡山・山形
 新潟・長野・前橋・宇都宮・水戸・埼玉
 千葉・横浜・静岡・多摩・北陸・三重
 京都・神戸・高松
 ●出張所
 帯広・函館・富山・松山・岡山
 山陰・山口・長崎・大分・熊本

http://www.banzai.co.jp
 E-mail:eigyobanzai.co.jp

●販売店

※ 改良のため予告なく型式および仕様を変更することがあります。
 ※ 本カタログの商品写真は印刷のため、実際の商品の色と異なる場合があります。